



КАТАЛОГ ПРИНАДЛЕЖНОСТЕЙ



ВАША ШВЕЙНАЯ МАШИНА

Добро пожаловать в мир интеллектуальных и творческих аксессуаров от HUSQVARNA VIKING®, которые сэкономят ваше время и сделают шитье более лёгким и профессиональным. Эти аксессуары помогут создать вашу собственную швейную мастерскую с возможностями, которые превзойдут все ожидания! Большинство аксессуаров были созданы в творческой атмосфере швейной академии в г. Хускварна в Швеции. Посетите наш сайт www.husqvarnaviking.com, где вы найдёте советы и рекомендации от наших мастеров для различных техник шитья. Если вы собираетесь сшить подарки, одежду или украшения для дома, на сайте вы найдете множество идей. Черпайте вдохновение на www.husqvarnaviking.com!

В этом „Каталоге принадлежностей“ аксессуары HUSQVARNA VIKING® разделены на швейные категории, к тому же к специальным категориям есть подходящие наборы аксессуаров. Не бойтесь использовать дополнительные лапки для различных целей, на сайте вы также найдёте новые идеи Прижимные лапки и аксессуары HUSQVARNA VIKING® подходят практически ко всем швейным машинам Husqvarna Viking. На стр. 5 вы можете определить, к какой группе принадлежит ваша машина HUSQVARNA VIKING®. Пролистайте следующие страницы и удостоверьтесь, как легко развивать свои швейные навыки и создавать творческие изделия с аксессуарами от HUSQVARNA VIKING®.

.....

СОДЕРЖАНИЕ

Швейно - вышивальные машин HUSQVARNA VIKING®	4
Программное обеспечение HUSQVARNA VIKING® для вышивания	6
Шитье одежды	12
Украшение дома	24
Декоративное шитьё/эффект ручной работы	32
Шитьё „ под старину “	44
Квилтинг – лоскутное шитьё	54
Вышивание	66
Дополнительные принадлежности	76
Оверлок - Шитье и Украшение	84
Оверлок - Шитье и Распошивальные строчки	94
ИГЛЫ INSPIRA™	100



ШВЕЙНО - ВЫШИВАЛЬНЫЕ
МАШИНЫ
HUSQVARNA VIKING®

Чтобы определить, какие прижимные лапки и аксессуары подойдут для вашей машины HUSQVARNA VIKING®, найдите модель вашей машины на иллюстрации на этой странице. Номер в кружке поможет определить все аксессуары, которые подойдут для вашей машины HUSQVARNA VIKING®. Благодаря пошаговым инструкциям, вы научитесь пользоваться лапками, а фотографии проектов вдохновят вас. Если модель вашей швейной машины не представлена ниже, посетите наш сайт www.husqvarnaviking.com для получения более полной информации.

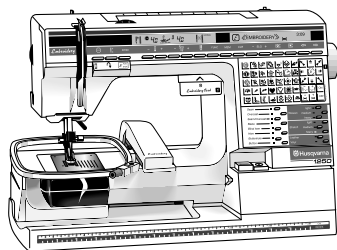

① ORCHIDEA™, I250, #I+, I200, I100, I090, I070, I070 S, I050.

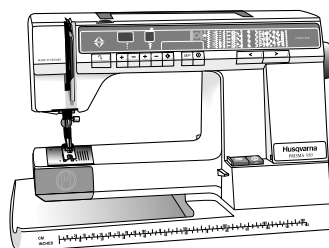

② 990 S, 990, 980, 960, 950 S, 950, 945, 940.

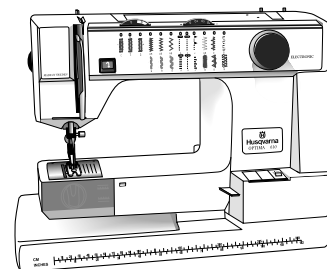

③ 630, 620, 610, 190, 185, 180, 150, 120.

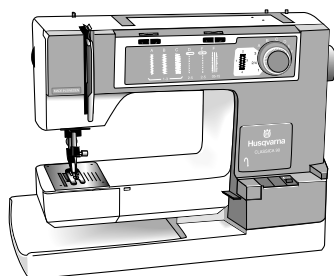

④ 105, 100, 95, 90.

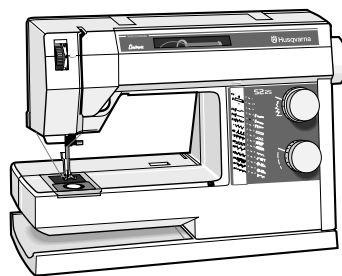

⑤ PRELUDE™ 360, PRELUDE™ 340, DAISY™ 335, 330, 325, 320, 315, 310, HUSQVARNA VIKING® 250, 230, 225/215, 210, 205, SCANDINAVIA™ 100, EMERALD™ 122, 118, 116.

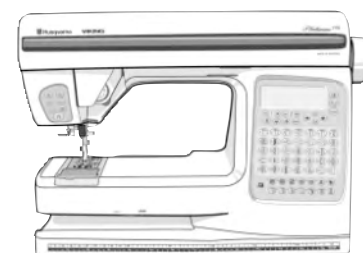

⑥ PLATINUM™ 955 E, 950 E, PLATINUM™ Plus 775, 770, 755 Quilt, 750 Quilt, 735, 730, 715, ROSE™ 605, 600, IRIS™, LILY™ 555, 550, 545, 540, 535, 530, HUSQVARNA VIKING® 500, INTERLUDE™ 445, 435, FREE-SIA™ 425, 415, HUSQVARNA VIKING® 400, 350, SCANDINAVIA™ 400, 300, 200, EMERALD™ 203, 183.

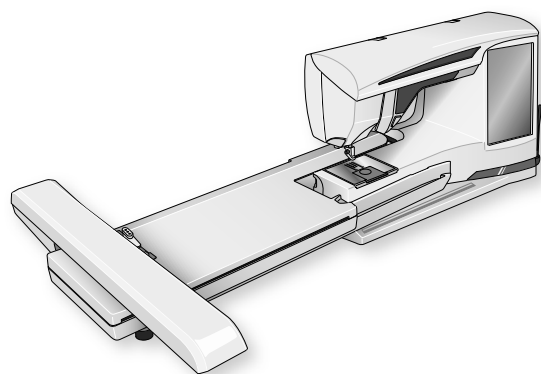

⑦ DESIGNER DIAMOND *deLuxe*™, DESIGNER DIAMOND™, DESIGNER RUBY™ DESIGNER TOPAZ™ 30, 20, DESIGNER™ SE, DESIGNER™ SE Limited Edition, DESIGNER™ I, II, QUILT DESIGNER™, QUILT DESIGNER™ II, SAPPHIRE™ 875Q, 870Q, 855, 850, 835, 830.



ПРОГРАММНОЕ ОБЕСПЕЧЕНИЕ
HUSQVARNA VIKING®
ДЛЯ ВЫШИВАНИЯ

Вышивальная программа HUSQVARNA VIKING® 5D™ превращает ваши мечты в реальность. Технически совершенная и удобная программа версии 5D™ делает простым и увлекательным путешествие в мир вышивки, включает все необходимые инструменты для превращения творческих идей в реальные дизайны. Можно настроить программу по собственному вкусу для работы с любыми пяльцами и нитками, посмотреть на экране как будет выглядеть будущая вышивка на фактуре реальной ткани. Вы почувствуете себя в программе свободно, как дома!



* Эксклюзивные модули – только 5D™ PROFESSIONAL EMBROIDERY SOFTWARE PROGRAMS

5D™ PROFESSIONAL

920251026

HUSQVARNA VIKING® 5D™ PROFESSIONAL – уникальная программа неограниченных возможностей для создания дизайнов. Превратите свои мечты в вышивки!

Программы, входящие в 5D™ PROFESSIONAL:

- 5D™ Embroidery Extra
- 5D™ Cross Stitcher
- 5D™ Design Creator*
- 5D™ Vision
- 5D™ PortraitStitch*
- 5D™ Family Tree
- 5D™ Stitch Editor
- 5D™ Sketch
- 5D™ Organizer
- 5D™ Design Aligner
- 5D™ Font Digitizing*
- 5D™ Configure



5D™ PROFESSIONAL содержит все, что есть в 5D™ EMBROIDERY EXTRA с функциональностью всех включенных модулей.

- 5D™ CROSS STITCHER - Создайте превосходные вышивки крестиком, объединив качество традиционной ручной вышивки и скорость машины.
- 5D™ DESIGN CREATOR - Создайте дизайны автоматически из различных картинок, а затем сделайте окончательные настройки, с помощью чудесных спецэффектов.
- 5D™ VISION - Просмотрите различные вышивки на фоне как аппликации с украшениями из бисера или блесков.
- 5D™ PORTRAITSTITCH - Вышейте уникальные цветные или монохромные вышитые портреты автоматически, используя свои фотографии.
- 5D™ FAMILY TREE - Создайте блоки для квилтинга и страницы альбома, вышейте историю своей семьи.
- 5D™ STITCH EDITOR - Изменяйте и персонализируйте свои вышивки.
- 5D™ SKETCH - Добавьте текстуру и свет своим любимым картинкам, тканям и дизайнам.
- 5D™ ORGANIZER - Создайте каталог дизайнов и с легкостью управляйте им.
- 5D™ DESIGN ALIGNER - Разделите дизайн на составные части по размеру пялец.
- 5D™ FONT DIGITIZING - Создайте собственные шрифты для использования в 5D™ EMBROIDERY SYSTEM



5D™ EMBROIDERY EXTRA

920254026

HUSQVARNA VIKING® 5D™ EMBROIDERY EXTRA:

Создайте вышивки в автоматическом режиме и оцените свои персональные проекты, просматривая их на виртуальном фоне, имитирующем самые разные ткани

Программное обеспечение, входящее в 5D™ EMBROIDERY EXTRA:

- 5D™ Embroidery Extra
- 5D™ Vision
- 5D™ Organizer
- 5D™ Configure

Насладитесь всеми возможностями 5D™ Embroidery с 5D™ EMBROIDERY EXTRA.

Соедините и настройте неограниченное число дизайнов и надписей, а затем полюбуйтесь как будет выглядеть результат в объеме. Любой дизайн можно автоматически разделить на части для выбранных пялец в Split Project Wizard. Можно создать дизайны из клипов в ExpressDesign Wizard. Редактирование стежков дает для этого специальные возможности.

СЛЕДУЮЩИЕ МОДУЛИ ДОСТУПНЫ ЧЕРЕЗ ADD-ON PURCHASE В ИНТЕРНЕТЕ.

- 5D™ Cross Stitcher
- 5D™ Family Tree
- 5D™ Design Enhancer
(включающий 5D™ Stitch Editor
и 5D™ Design Aligner)
- 5D™ Sketch



5D™ EMBROIDERY

920255026

HUSQVARNA VIKING®

5D™ EMBROIDERY: настройте,

украйте монограммой персонализируйте и объедините свои дизайны!

Программное обеспечение, входящее в 5D™ EMBROIDERY:

- 5D™ Embroidery
- 5D™ Organizer
- 5D™ Configure

Объедините и настройте неограниченное количество вышивок, а затем придайте им индивидуальность при помощи надписей, мини-дизайнов MiniDesigns и готовых рамок! Полюбуйтесь на экране на трехмерное изображение дизайна в выбранных пяльцах. Можно создать одно-, двух- или трехбуквенные монограммы при помощи программы ExpressMonogram Wizard. (5D™ Embroidery не включает программу ExpressDesign Wizard, которая позволяет автоматически создавать вышивки из клипарт-рисунков, редактировать стежки или использовать Split Project Wizard).





HUSQVARNA VIKING® 5D™ CARD SHOP:

920311026

Вышивайте уникальные поздравительные открытки. Это быстро и просто!

Выбирайте из более чем 500 уникальных шаблонов с 40 различными темами. Можно создавать сгибающиеся, двухсторонние или односторонние открытки. Открытки могут быть в виде портрета, ландшафта или квадратными. Выбирайте из пяти разных размеров. В комплект входит более 100 новых дизайнов вышивки для создания подарочной открытки для семьи и друзей. Можно создавать забавные и элегантные открытки, в зависимости от ситуации.

5D™ Card Shop поставляется только как дополнение к HUSQVARNA VIKING® 5D™ Professional, 5D™ Embroidery Extra, или 5D™ Embroidery. Приобрести можно через официального дилера или скачать из Интернет-центра заказов 5D™ Purchase Center.





INSPIRA™ 5D™ FAMILY TREE

620088496

Генеалогия в стежках – Пусть ваша машина придаст истории вашей семьи новое измерение! С программой 5D™ Family Tree можно автоматически создать вышитые схемы, блоки для квилта или вышитую страницу семейного альбома. Программа Express Portrait Wizard преобразует драгоценные семейные фотографии в замечательные вышивки.



INSPIRA™ 5D™ MONOGRAM & VISION

620088696

Придайте своим работам шарм индивидуальности в одно мгновение ока! Используйте 5D™ ExpressMonogram Wizard для создания одно-, двух- или трехбуквенных монограмм.

В программе уже заложено 500 форм конвертов, доступных в качестве шаблонов. 60 различных шрифтов, включая 10 шрифтов Classic Monogram и 7 шрифтов Multi-Color, что вместе с 700 готовыми к применению уголками, рамками, цветочными мотивами - предоставляет неограниченные возможности для создания вашего индивидуального вензеля-монограммы.



INSPIRA™ 5D™ CROSS STITCHER

620088596

5D™ Cross Stitcher помогает создавать превосходные вышивки крестиком, которые выглядят как ручная работа, но вышиваются со скоростью машины. Возьмите собственный рисунок или трафарет из памяти машины и пусть Cross Stitcher Wizard автоматически создаст для вас дизайн. В программе 5D™ Cross Stitcher имеются все необходимые функции, чтобы дать вам полную свободу творчества. Задайте любой вид традиционного крестика или используйте современные стежки; выберите полный крестик или его варианты (половинка, четверть, мини и т.д.), зафиксированный или свободный конец нити на изнанке, а также «французские» узелки. Вырезайте фрагменты, копируйте, вставляйте их в дизайн, поворачивайте или создавайте прекрасные симметричные вышивки, используя фантастическую функцию Multiply.



5D™ DONGLE (ТОЛЬКО INSPIRA™)

620088796

Используйте Inspira 5D™ Dongle с модулями Inspira 5D™. Выберите ОДИН или ВСЕ модули Inspira! (Требуется только один ключ даже если выбраны 2 или 3 вышивальных модуля)





ШИТЬЕ

ОДЕЖДЫ

С аксессуарами HUSQVARNA VIKING® вы легко добьётесь профессионального результата при обработке швов, выметывании петель, вшивании молнии и многого другого. Посетите нашу Швейную мастерскую на сайте www.husqvarnaviking.com для советов и описания проектов.



ПРОЗРАЧНАЯ ЛАКА С НАПРАВИТЕЛЕМ

413034845

① ② ③ ④ ⑤ ⑥ ⑦

Направляет строчку по краю. Сохраняет ровный припуск при шитье. На лапке имеется металлический направитель и четыре метки для разных припусков.

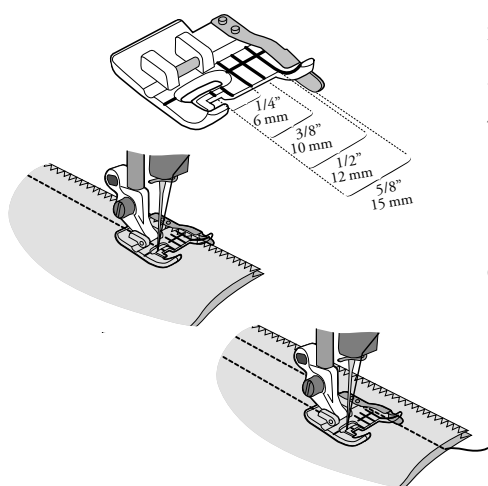

1. Заправьте нить в катушку и шпульку.
2. Установите прозрачную лапку с направителем.
3. Для сшивания двух кусков ткани: сложите ткань лицевыми сторонами вместе.
4. Положите ткань под лапку с металлическим направителем на краю ткани с припуском на швы 1,5 см.
5. Опустите прижимную лапку и шейте. Направитель будет идти вдоль края ткани и вы будете шить с ровным припуском.
6. Используйте четыре красные отметки на лапке для дополнительных строчек или для более узкого припуск



КРАЕОБМЕТОЧНАЯ ЛАПКА J

412380645

① ② ③ ④ ⑤ ⑥ ⑦

лапка J предназначена для обработки края. тонкая пластинка на лапке предотвращает закручивание края. HUSQVARNA VIKING® предлагает краеобметочную лапку J для многих оверлочных швов.

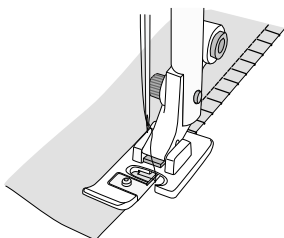

1. Наденьте лапку J.
2. Выберите оверлочный или краеобметочный шов и убедитесь, что игла не ударяется о пластинку на лапке. Установите необходимую длину шва.
3. Шейте.



РЕГУЛИРУЕМАЯ ЛАПКА ДЛЯ НЕВИДИМОЙ ПОДГИБКИ

412976645

① ② ③ ④ ⑤ ⑥ ⑦

Регулируемая лапка для невидимой подгибки может быть передвинута из стороны в сторону, чтобы выбрать необходимое количество подгибаемого материала.

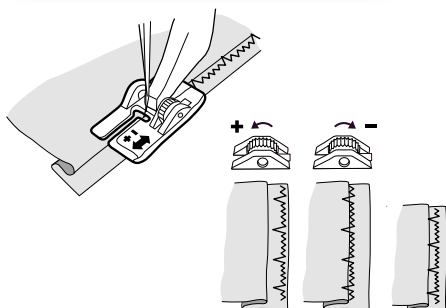

1. Наденьте регулируемую лапку.
2. Сложите материал для невидимой подгибки (см. рис.).
3. Положите сгиб ткани под лапку и поверните оранжевый регулятор на лапке для невидимой подгибки направо или налево; лапка должна быть установлена так, чтобы широкий зигзаг всего лишь слегка задевал сгиб ткани.



РОЛИКОВАЯ ЛАПКА

412990245

① ② ③ ④ ⑤ ⑥ ⑦

Роликовая лапка используется для шитья сложных тканей в рубчик, кожи, бархата, ворсистых и махровых материалов. Прямая строчка, зигзаг и другие декоративные швы.

1. Наденьте лапку.
2. Выберите шов и шейте.

Небольшие колесики будут плавно перекапываться через неровности материала.



ТЕФЛОНОВАЯ ЛАПКА Н

412796145

① ② ③ ④ ⑤ ⑥ ⑦

Тefлоновая лапка Н не приклеивается, когда вы шьете на материале из винила, пластика, кожи или кожзаменителя. Вы можете пользоваться тefлоновой лапкой также при обычном шитье или когда делаете петли для пуговиц на материале из пластика или кожи.

1. Наденьте тefлоновую лапку Н.
2. Выберите желаемый шов и шейте.

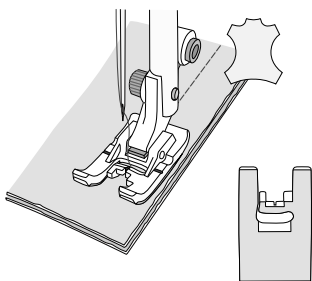

ЛАПКА ДЛЯ ЗАПОШИВОЧНОГО ШВА 9 ММ

413185545

① ② ③ ④ ⑤ ⑥ ⑦

9-миллиметровый запошивочный шов, например, обычный джинсовый шов, является одним из самых прочных и популярных. 9-миллиметровый запошивочный шов также часто используется для пошива изделий домашнего декора. Для получения декоративного эффекта шов можно выполнять нитками контрастного цвета. Лучше всего шов применять для плотных и тяжелых тканей.

Первый метод:

1. Поднимите лапку для запошивочного шва 9мм.
2. Нижний срез положить лицом от себя, на него наложить вторую деталь лицом к себе, при этом нижний край должен выступать из-под верхнего до красной метки на лапке. Нижний срез ткани должен совпадать с красной меткой с правой стороны лапки, а верхний срез должен совпадать с красной меткой на правой передней части лапки. Примечание: На лицевой стороне изделия будет двойная строчка. Если необходимо получить одинарную строчку на изделии, сострочите лицевые стороны ткани вместе.
3. Сострочите слои ткани прямой строчкой
4. Отогните припуск на шов на левую сторону
5. Для того, чтобы подогнуть широкий припуск на шов вокруг узкого припуска, используйте метки на передней части лапки для запошивочного шва. Пристрочите прямой строчкой.

Второй метод:

Если припуск на шов согласно выкройке составляет 15мм (5/8 дюйма), используйте внешние метки с правой стороны лапки для запошивочного шва для обоих срезов ткани. От-режьте 6 мм вдоль верхнего припуска на шов. Затем выполните шаг 4.

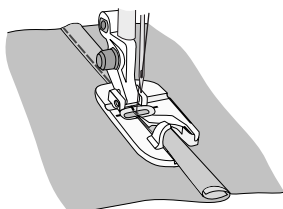
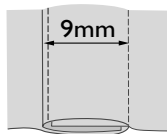
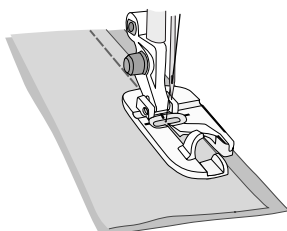



СЕНСОРНАЯ ЛАПКА ДЛЯ ПЕТЛИ

412815102

① ⑥ ⑦ Не используется на швейных машинах серии 350, 415, серии EMERALD™

Сенсорная лапка измеряет длину петли и шьёт именно для запрограммированного в машине размера пуговицы. Средняя отметка на лапке даёт вам размер 15 мм до края петли. Сенсорная лапка сама отсчитывает длину петли, поэтому, все петли будут абсолютно одинаковые. Размер петли регулируется поступенчато в 2 мм.

1. Установите Сенсорную лапку для петли. Подключите лапку к разъёму машины рядом с лампочкой освещения. Соедините белую линию с серединой белой коронки на колесе лапки.
2. Введите размер пуговицы на дисплее вашей машины Husqvarna Viking.
3. Опустите лапку и шейте. При шитье следующих петель каждый раз совмещайте линию с серединой коронки для получения петель одного размера.
4. Придерживайтесь красной метки на лапке для шитья каждой петли на одинаковом расстоянии от края изделия.



РЕГУЛИРУЕМАЯ ЛАПКА ДЛЯ ПЕТЛИ

412679245

① ② ③ ④ ⑤ ⑥ ⑦ не для серии EMERALD™

Регулируемая лапка для выметывания петель имеет скользящую пластинку, которая регулируется по размеру пуговицы. Вы легко сможете сделать несколько петель одного размера. Пользуйтесь метками на левом выступе лапки. Средняя метка показывает 5/8 дюйма (15 мм) от края петли

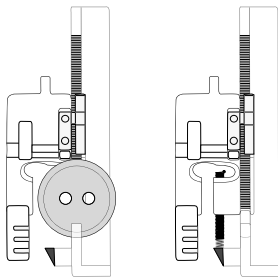

1. Установите регулируемую лапку для выметывания петель и выберите петлю.
2. Положите пуговицу на лапку и прижмите скользящую деталь к пуговице настолько плотно, насколько это возможно. Уберите пуговицу перед шитьём.
3. Опустите прижимную лапку и шейте. Машина будет шить прямой строчкой в обратном направлении. Остановите процесс шитья, когда красная метка на скользящей детали достигнет начала строчки.
4. Продолжайте выметывать петлю. Если вы делаете петли на эластичной ткани, рекомендуется использовать вкладную нить для увеличения стабильности петли. Для этого заведите вкладную нить за палец сзади лапки, как показано на рисунке



СКОЛЬЗЯЩАЯ ЛАПКА Н

412797145

① ② ③ ④ ⑤ ⑥ ⑦

При помощи этой лапки вы сможете одновременно делать сборку и пришивать соборенный материал. Лапка подходит для тонкого или средней плотности материала. Прямая строчка, (игла в левом положении), длина от 3 до 6. Чем больше длина, тем больше материала будет собираться. Наденьте лапку для сборки.

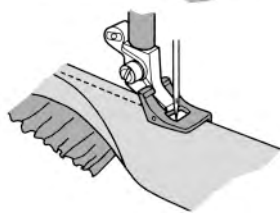
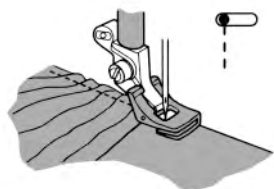

Для сборки материала:

Положите материал под лапку и шейте. Чтобы сборка осуществлялась плотнее, увеличьте натяжение верхней нитки.

Для сборки и пришивания:

1. Положите собираемый материал под лапку лицевой стороной вверх.
2. Наложите материал, к которому вы будете пришивать собранный материал лицевой стороной вниз так, чтобы он входил в прорезь на лапке.
3. Шейте, направляя нижний материал и не удерживая его. Придерживайте верхнюю ткань в канавке, постепенно двигая по мере необходимости. Для большего количества складок увеличьте длину стежка и усильте натяжение, а также давление лапки.



УЗКАЯ ЛАПКА ДЛЯ МОЛНИИ

412565745

① ② ③ ④ ⑤ ⑥ ⑦

Поставьте узкую лапку для пришивания застежки - молнии, лент, тесьмы, полосок и т. д. Эта лапка может быть поставлена слева или справа от иглы и выемки под лапкой захватывают ткань для лучшего продвижения. Для вшивания молнии в шов:

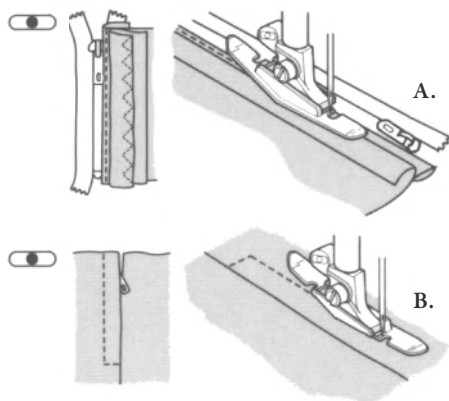

1. Наметайте шов для будущей застежки.
2. Выберите центральное положение иглы для прямой строчки. Наденьте узкую лапку слева от иглы.
3. Заложите узкую складку припуска на одной стороне и положите молнию лицевой стороной под складку. Начните шов от нижнего края молнии. (Рис. А)
4. Загните противоположный край ткани и прошейте.
5. Наденьте узкую лапку для молнии справа от иглы. Начиная с правой стороны, прошейте с нижней части молнии до верхней. (Рис. В)
6. Удалите наметочный шов при помощи распарывателя.



ЛАПКА ДЛЯ ВШИВАНИЯ ПОТАЙНОЙ МОЛНИИ

412687045

① ② ③ ④ ⑤ ⑥ ⑦

Невидимая молния должна вшиваться перед стачиванием всех деталей одежды. На нижней стороне лапки для молнии имеются две выемки, которые служат для захватывания ткани и для продвижения молнии под лапкой. Молния должна быть как минимум на 3 см длиннее застежки.

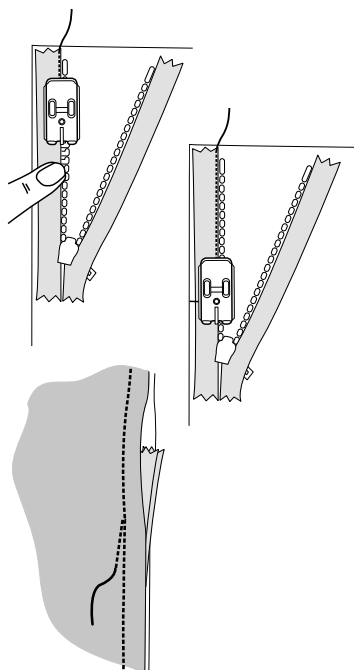

1. Сделайте метки застежки по припускам шва и на молнии. Излишек длины молнии должен быть снизу застежки.
2. Наденьте лапку для потайной молнии. Выберите прямую строчку с центральным положением иглы. Длина стежка 2,5–3,0.
3. Расстегните молнию.
4. Сложите лицевую часть молнии с лицевой стороной ткани вместе. Зубцы молнии должны располагаться по линии припуска и не доходить до края ткани 2 см. (Рис. А)
5. Прижмите пальцами зубцы молнии и опустите прижимную лапку на зубцы, открытая часть лапки будет справа. (Рис. В)
6. Отрегулируйте положение иглы в соответствии с направляющей спереди на лапке. Сделайте закрепку и шейте. Остановитесь на метке для молнии и припуске и прострочите в обратном направлении для закрепления. (Рис. С)
7. Положите левую часть молнии на ткань лицевой стороной вместе. Опустите лапку открытой частью на зубцы молнии. Убедитесь, что положение иглы отрегулировано в соответствии с направляющей лапки. Прошейте так же, как первую сторону.
8. Застегните молнию. Сложите части материала вместе с молнией. Наденьте обычную лапку для молнии в положение игла слева. Отрегулируйте положение иглы. Прошейте в нижней части молнии. (Рис. D) Если молния слишком длинная, прошейте через зубцы молнии, отступив 3 см ниже метки. Отрежьте излишек молнии.



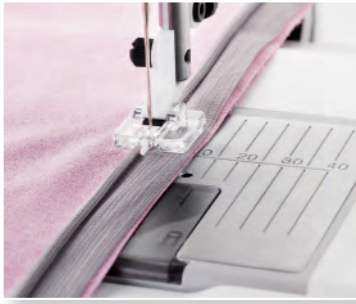

ПРОЗРАЧНАЯ ЛАПКА ДЛЯ ПОТАЙНОЙ МОЛНИИ

413286545

① ② ③ ④ ⑤ ⑥ ⑦

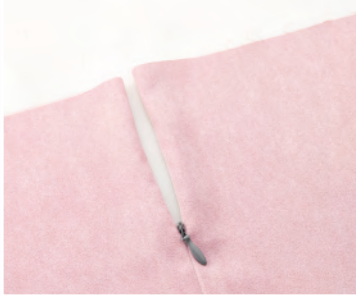

Потайные молнии чаще всего вшивают в спинку платья, сбоку или сзади брюк или юбок, а также при декорировании швейных изделий. Как следует из названия, молния спрятана в шве, что делает ее визуально невидимой. Часто полагают, что вшивать потайную молнию очень сложно, на самом деле это одна из самых простых операций, особенно, если она выполняется с помощью прозрачной лапки для потайной молнии HUSQVARNA VIKING®.

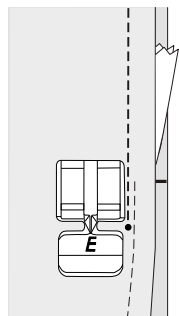
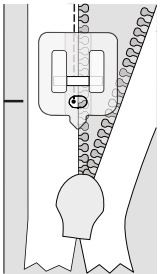
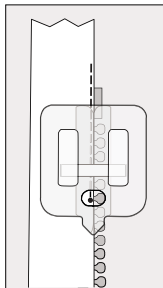

1. Потайная молния всегда вставляется до выполнения шва платья.
2. молнии. Излишек длины должен быть в нижней части застежки-молнии. Включите прозрачную лапку для потайной молнии
3. Выберите прямой стежок при центральном положении иглы. Длина 2,5-3,0.
4. Положите правую часть застежки-молнии на правую часть шва, сложив
5. лицевыми сторонами. Спираль разместите на линии шва, отступив около $\frac{3}{4}$ " (2 см) ниже линии разреза ткани. Аккуратно прижмите зубья молнии справа и
6. опустите прижимную лапку, чтобы зубья лежали в желобке справа от иглы. Начиная с верха, пришейте застежку-молнию.
7. Остановитесь у метки на застежке-молнии и
8. припуска на шов и закрепите. Положите вторую часть застежки-молнии
9. слева от разреза, сложив лицевыми сторонами. Убедитесь, что оба ряда зубьев выровнены. Приколите застежку-молнию. Откройте застежку-молнию.
10. Опустите прижимную головку так, чтобы левый желобок был над зубьями
11. застежки-молнии. Шейте согласно предыдущей инструкции. Закройте застежку-молнию. Сложите ткань и застежку-молнию лицевыми
12. сторонами. Сколите остальную ткань под застежкой-молнией лицевыми сторонами. Включите обычную лапку для молнии E слева
13. от иглы. Настройте положение иглы. Выполните шов от нижнего края вверх,
14. перекрывая уже сделанный шов.
15. Разгладьте шов.

Примечание: Потайная застежка-молния должна быть как минимум на $1\frac{1}{4}$ " (3 см) длиннее, чем разрез под застежку-молнию.



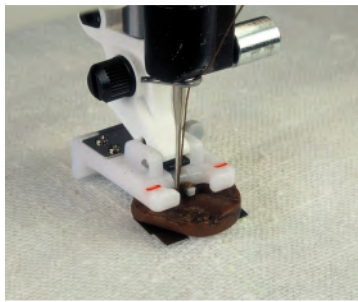

ЛАПКА ДЛЯ ПРИШИВАНИЯ ПУГОВИЦ С ДЕРЖАТЕЛЕМ

412934545

① ② ③ ④ ⑤ ⑥ ⑦ не для серии EMERALD™

Эта лапка для пуговиц слегка приподнимает пуговицу над тканью, тем самым ослабляя натяжение нити, и пуговица не пришивается слишком туго.

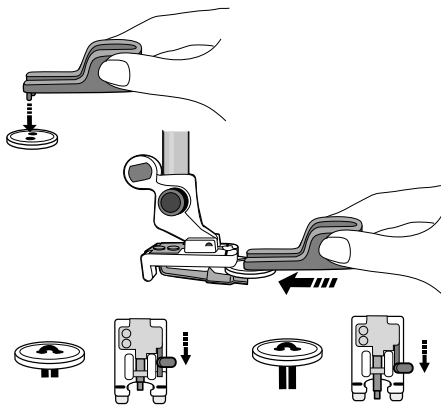

1. Заправьте катушку и шпульку нитью подходящего цвета. Установите лапку для пуговиц.
2. Установите выдвижной направляющий в желаемую позицию. Если вы переведёте его назад, пуговица будет пришиваться без "ножки". Первая позиция даст вам среднюю "ножку", подходит для лёгких тканей. Вторая позиция (вперёд до отказа) даёт высокую "ножку", для пуговиц на плотных материалах.
3. Для пуговиц размером менее 6 мм, используйте специальный держатель. Введите инструмент в отверстия пуговицы. Примечание: не используйте пуговицы толщиной более 3 мм.
4. Введите держатель с пуговицей в отверстие лапки. Пуговица автоматически окажется на месте, подходящем для шитья.
5. Уберите держатель.
6. Выберите операцию "Пришивание пуговицы" в Швейном Советнике. Отрегулируйте при необходимости ширину стежка в зависимости от расстояния между отверстиями пуговицы.
7. Пришейте пуговицу, следуя инструкциям в Руководстве по эксплуатации



ЛАПКА ДЛЯ ОТСТРОЧКИ ПО ВЕРХУ СЛЕВА

412784245

① ② ③ ④ ⑤ ⑥ ⑦

Лапка для отстрочки с левого края идеально направляет верхний шов и обработанные края ткани. Используйте внутреннюю правую сторону прижимной лапки для направления ткани. Вы всегда сможете получить идеальную отстрочку. Используйте лапку для отстрочки по верху слева для подгибки объёмных изделий, например, штор и т.п. Лапка удерживает ткань за пределами свободного рукава машины, облегчая шитьё.

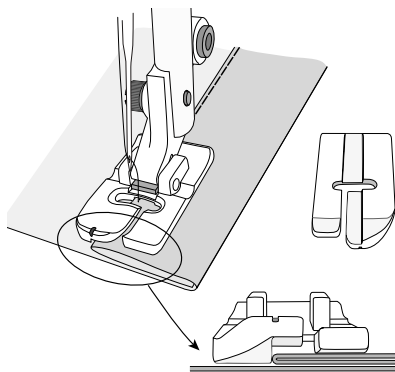



ПРИСПОСОБЛЕНИЕ ДЛЯ СКЛАДОК

411858845 ① ②

920032096 ⑤ ⑥ ⑦ не для серии EMERALD™

Приспособление для складок позволяет создавать плиссе или складки на тонком или средней толщины материале.

Установка приспособления:

1. Снимите держатель лапки.
2. Замените винт крепления иглы на более длинный, который находится в комплекте с приспособлением.
3. Закрепите приспособление для складок на стержне машины, винт крепления иглы должен входить в вилку на приспособлении. Зафиксируйте приспособление дополнительным специальным винтом.
4. Выбираете только прямую строчку.
5. При необходимости уменьшите давление лапки.
6. Рычагом (J) регулируется количество складок материала. Если установить рычаг на 1, то складка будет делаться на каждом стежке, при установке рычага на 6 – на каждом шестом, и при установке на 12 – на каждом двенадцатом стежке. Если перевести рычаг на 0, то машина будет шить прямым швом без складок.
7. Винтом (I) регулируется глубина складки. Попробуйте вначале шить на лоскутках из того же материала. Поверните винт вправо, чтобы складки были более глубокими, или влево, чтобы они стали менее глубокими.
8. Длина стежка 2.5–3. Попробуйте стежки различной длины, так как длина стежка также оказывает влияние на глубину складки. Чем короче стежок, тем меньше будет расстояние между складками. Ширина прямого стежка всегда должна стоять на 0.

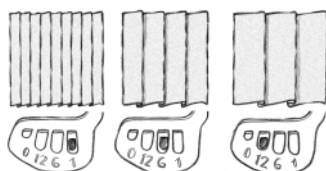
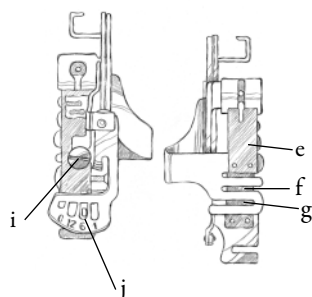

Шейте:

1. Введите материал, который будет собираться в направляющее отверстие (G), затем проведите его между двумя черными пластинами приспособления для складок (E и F) сзади иглы.
2. Опустите прижимную лапку и прошейте на средней скорости.

Делайте складки и пришивайте их к ткани одновременно:

1. Положите материал лицевой стороной вверх под лапку.
2. Положите материал, который будет собираться в складки лицевой стороной вниз в направляющее отверстие и в пластины, как это было описано раньше в пункте 1.
3. Шейте. Зубцы машины будут подавать материал в то время, как верхний материал будет собираться в складки и одновременно пришиваться к нижнему материалу.



ЛАПКА ДЛЯ РЕЗИНКИ

412815345

① ② ③ ④ ⑤ ⑥ ⑦

Лапка с направляющим устройством для эластичного материала растягивает резинку шириной от 6 до 12 мм, пришивая ее одновременно на место. Пользуйтесь лапкой для шитья спортивной одежды, белья и других эластичных деталей.

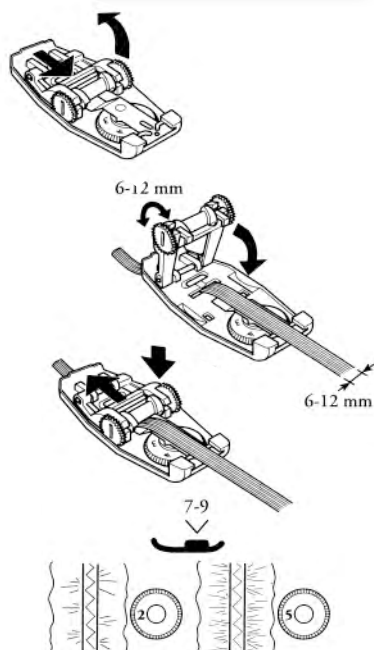

1. Установите колесико на лапке на отметку 3 или 4. Цифра должна стоять напротив тонкой металлической стрелки. Чем больше цифра, тем более эластичной будет растяжка.
2. Осторожно толкните серый ролик к колесу с цифрами и поднимите его.
3. Введите резинку в продолговатое отверстие в основании лапки.
4. Прижмите ролик вниз на резинку и защелкните его на место, слегка надавив на него в сторону от колесика с цифрами.
5. Поворачивайте ролик до тех пор, пока углубление в центре не совпадет по ширине с шириной резинки, чтобы резинка шла прямо.
6. Наденьте лапку для резинки. Выберите трехшаговый зигзаговый шов с длиной стежка 1 и с шириной – 5. Установите давление лапки 7–9. (Чем выше давление, тем больше материала будет собираться на резинке.)
7. Установите материал под лапку и шейте. Материал будет распределяться на резинку по мере того, как она будет растягиваться и пришиваться на место. Чем выше установленное давление лапки, тем больше будет растянута резинка.



ЛАПКА ДЛЯ ОТСТРОЧКИ

412796745

① ② ③ ④ ⑤ ⑥ ⑦

При помощи этой лапки вы можете легко шить по верху изделия или же делать отстрочку по краю. При лоскутном шитье этой лапкой пользуются для того, чтобы сшивать кусочки тканей друг с другом.

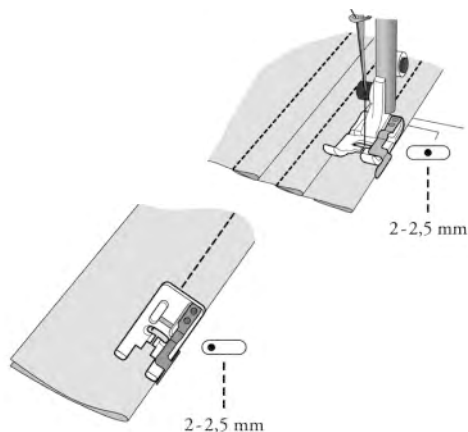

1. Наденьте лапку для отстрочки по краю.
2. Положите изделие под лапку вплотную к направляющей.
3. Выберите прямую строчку (или любой другой шов) и отрегулируйте положение иглы так, чтобы шов проходил на нужном расстоянии от края. (Используйте 25 положений иглы прямой строчки и регулируйте ширину стежка.)
4. Если вы хотите сделать дополнительные параллельные ряды при сшивании сверху, отрегулируйте положение иглы и шейте.



ЛАПКА ДЛЯ СОЕДИНИТЕЛЬНОГО ШВА

412796845

① ② ③ ④ ⑤ ⑥ ⑦

Лапка предназначена для отстрочки по верху изделия. Она используется также для пришивания тесьмы к материалу или же для сшивания двух лент. Отстрочка по краю: прямая строчка, игла в левом положении, длина стежка 2–4.

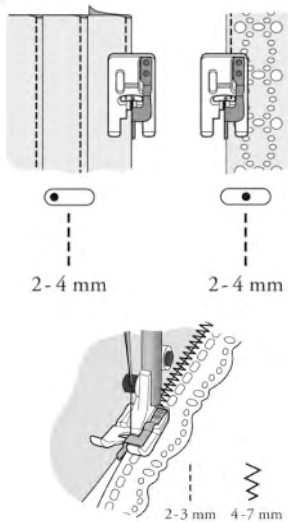

1. Наденьте лапку для соединительного шва.
2. Положите материал вплотную к направляющей. Шейте. Сшивание сверху: прямая строчка, игла посередине, длина 2–4.
3. Наденьте лапку для соединительного шва.
4. Установите направляющую на одной линии с верхним швом. Шейте. Соединение: 3-х шаговый зигзаг или соединительный шов, длина 2–3, ширина 4–6.
5. Положите два материала или тесьму по одну и по другую сторону от направляющей пластины на лапке.
6. Шейте. Удерживайте материал/тесьму вплотную к направляющей, чтобы их соединение происходило правильно.

ЛАПКА ДЛЯ ПОДГИБКИ И ОДНОВРЕМЕННОГО ПРИТАЧИВАНИЯ КРУЖЕВА

413248845

① ② ③ ④ ⑤ ⑥ ⑦

Лапка применяется для подгибки края основного изделия и одновременного притачивания кружева или каймы, а также для украшения края изделия 9 мм декоративными строчками HUSQVARNA VIKING®. Теперь вы с легкостью красиво обработаете края нижнего белья, носовые платки или столовое белье. В этой лапке край ткани удобно заводится в передний направлятель лапки и там подгибается. Одновременно под направлятелем укладывается кружево для притачивания к краю изделия.е.

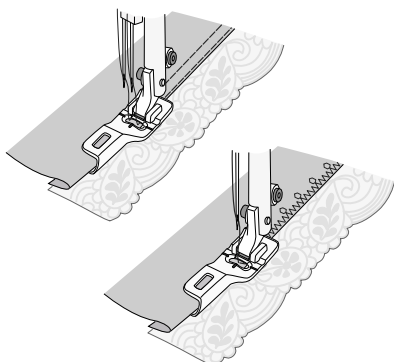

1. Заправьте в иглу швейную или декоративную нить, а в шпульку – обычную швейную нить.
2. Выберите нужную строчку. Например: кружево можно притачать к краю изделия с помощью прямой строчки и двойной иглы (расстояние между иглами 4 мм), или широкой декоративной строчкой, выровненной вдоль правого края.
Важно: Рекомендуется применение декоративных строчек только с прямой подачей ткани. (Не рекомендуется применение строчек с обратным ходом.)
3. Отогните ¼” (6 мм) кромки ткани на изнаночную сторону, прижмите или заутюжьте.
4. До установки лапки в машину: сначала вставьте сложенную кромку ткани лицевой стороной вверх в левый направлятель, а кружево лицевой стороной вверх, в правый направлятель.
5. Убедитесь в том, что ткань и кружево легко проходят через направлятели.
Важно: Желательно использовать легкие, но прочные ткани и кружево.
6. Зафиксируйте лапку на машине.
7. Шейте медленно, внимательно и аккуратно. Если в машине предусмотрена функция контроля скорости, то уменьшите скорость шитья, чтобы было удобнее направлять ткань изделия и кружево. Во время шитья придерживайте край изделия левой рукой, а кружево правой рукой.



УКРАШЕНИЕ

ДОМА

Шитьё изделий для дома – прекрасный способ выразить свою индивидуальность. С помощью аксессуаров, разработанных HUSQVARNA VIKING®, вы легко и профессионально сможете выполнять различные операции шитья, такие как декоративное шитье, подгибка, окантовка и др.



ЛАПКА ДЛЯ ВШИВАНИЯ ШНУРА

412627045

① ② ③ ④ ⑤ ⑥ ⑦

Установите лапку для быстрого, лёгкого и аккуратного вшивания шнура в чехлы для мебели и другие изделия для декора. Независимо от того, купили вы уже готовый шнур или сделали его сами, эта лапка придаст вашему изделию профессиональный облик. Она действует так же, как лапка для вшивания канта, но предназначена для более объёмных шнуров.

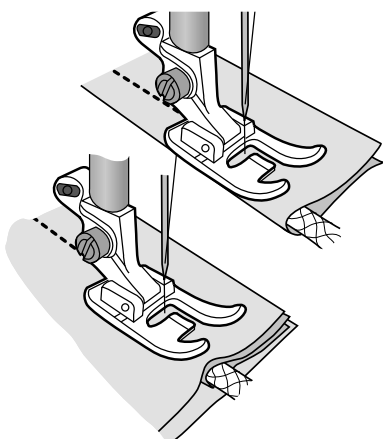
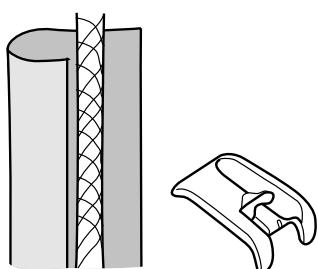

Обшивание шнура:

1. Пользуйтесь шнуром толщиной в 1/4" (6 мм). Отрежьте полоски материала поперёк волокон или по косой, ширины полоски должно быть достаточно, чтобы закрыть шнур и чтобы еще осталось место для шва.
2. Наденьте лапку для одинарного шнура. Выберите прямой шов с центральным положением иглы и установите длину стежка на 3.
3. Положите шнур на изнаночную сторону полоски и оберните его тканью.
4. Положите ткань и полоску со шнуром под лапку так, чтобы шнур вошел в желобок под лапкой.
5. Обшейте шнур тканью.

Вшивание шнура в шов:

1. Наденьте лапку для вшивания шнура. Выберите прямой шов с центральным положением иглы и установите длину стежка на 3.
2. Положите полоску со шнуром на лицевую сторону материала вдоль линии шва. Положите под лапку так, чтобы шнур вошел в желобок лапки. Пришейте шнур к материалу. Обрежьте излишки шнура на изгибах и в углах.
3. Положите второй отрез материала лицевой стороной к первому. Шнур будет лежать между двумя слоями ткани. Положите шнур под желобок лапки и прошейте, отступив слегка вправо, чтобы закрыть первый шов.



ЛАПКА ДЛЯ ВШИВАНИЯ ДВОЙНОГО ШНУРА

412627145

① ② ③ ④ ⑤ ⑥ ⑦

Лапка для вшивания двойного шнура используется при шитье мебельных чехлов, или же в качестве декоративного украшения на подушках, и других изделия. Вы можете сделать окантовку нужного цвета, так как не всегда удаётся подобрать по цвету кант.

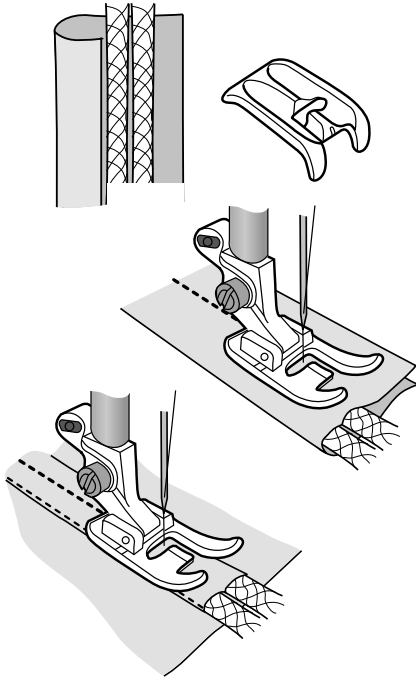

1. Купите шнур, толщиной в 1/4" (6 мм) длиной как минимум в два раза больше длины окантовки.
2. Отрежьте полоски ткани по косой достаточной ширины, чтобы обернуть двойной шнур и чтобы осталось место для вшивания.
3. Наденьте лапку для двойного шнура. Выберите прямой шов с центральным положением иглы и установите длину стежка на 3. Положите шнуры рядом друг с другом на изнаночной стороне полоски материала и оберните шнуры тканью. Положите полоску со шнурами под лапку так, чтобы необработанные края материала лежали справа. Положите правый шнур в левый желобок под лапкой. Придерживайте шнуры, чтобы они не сгибались при шитье.
4. Подверните излишки ткани на изнаночную сторону и прострочите прямой строчкой между шнурами через все слои ткани. Обрежьте излишки материала с изнаночной стороны возле шва.
5. Чтобы пришить двойной шнур к материалу, положите его на отмеченное место на ткани и прошейте прямо по шву, который описывался в пункте 4.
6. На сгибах обшивки пользуйтесь обивочными гвоздями или степлером для крепления двойного шнура к изделию.



ПРИСПОСОБЛЕНИЕ ДЛЯ ПОДГИБКИ ШИРИНОЙ 10 ММ

412017645

① ② ③ ④ ⑤ ⑥ ⑦ не для серии DESIGNER DIAMOND *deLuxe*™, DESIGNER DIAMOND™, DESIGNER RUBY™, DESIGNER TOPAZ™ 30/20, SAPPHIRE™, EMERALD™.

При помощи этого приспособления вы можете делать двойную подгибку на тонком материале или материале средней толщины. Прямая строчка, длина 2.5. Наденьте лапку А.

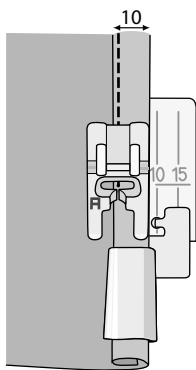

1. Наденьте 10 мм подрубочное приспособление на игольную пластину на машине.
2. Введите материал в направляющую трубку, свернув его до иглы.
3. Шейте. Не помогайте краям материала заворачиваться. Просто направляйте его.



ПРИСПОСОБЛЕНИЕ ДЛЯ ПОДГИБКИ ШИРИНОЙ 10 ММ

412990045

для DESIGNER DIAMOND *deLuxe*™, DESIGNER DIAMOND™, DESIGNER RUBY™, DESIGNER TOPAZ™ 30/20, SAPPHIRE™

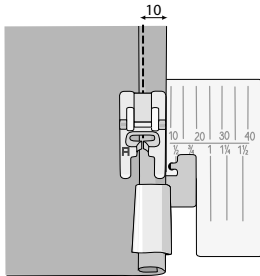

При помощи этого приспособления вы можете делать двойную подгибку на тонком материале или материале средней толщины. Прямая строчка, длина 2.5. Наденьте лапку А.

1. Наденьте 10 мм подрубочное приспособление на игольную пластину на машине.
2. Введите материал в направляющую трубку, свернув его до иглы.
3. Шейте. Не помогайте краям материала заворачиваться. Просто направляйте его.



ЛАПКА ДЛЯ ОКАНТОВКИ КОСОЙ БЕЙКОЙ 1/4" (6 ММ)

412989545

① ② ③ ④ ⑤ ⑥ ⑦

Ширина готовой косой бейки 6 мм. Выкроите полосу по косой из легкой ткани шириной 24 мм или используйте готовую, уже заглаженную косую бейку. Прямая строчка, длина 2.5, зигзаг или декоративный шов.

1. Наденьте лапку для окантовки.
2. Подрежьте наискосок конец бейки. Введите бейку в направляющую трубку и протяните ее под лапку.
3. Введите край окантовываемого материала в углубление между двух створок с левой стороны от направляющей трубки.
4. Отрегулируйте положение иглы. Если потребуется отрегулировать положение направляющей трубки, освободите винт сверху на лапке.

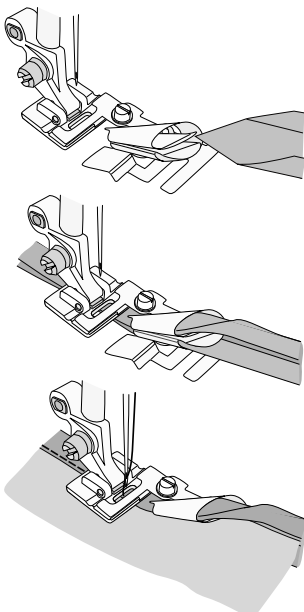



ЛАПКА ДЛЯ ОКАНТОВКИ КОСОЙ БЕЙКОЙ 1/2" (12 ММ)

412988701

① ② ③ ④ ⑤ ⑥ ⑦

Для обработки края с помощью лапки для окантовки косой бейкой 1/2 дюйма (12 мм), отрежьте по косой 50 мм лёгкой ткани, или воспользуйтесь готовой широкой косой бейкой. Используйте прямую строчку, длина стежка 2,5, зигзаг или декоративные швы.

1. Наденьте лапку для окантовки.
2. Подрежьте наискосок конец бейки. Введите бейку в направляющую трубку и протяните ее под лапку.
3. Введите край окантовываемого материала в углубление между двух створок с левой стороны от направляющей трубки.
4. Отрегулируйте положение иглы. Если потребуется отрегулировать положение направляющей трубки, освободите винт сверху на лапке.



РЕГУЛИРУЕМАЯ ЛАПКА ДЛЯ КОСОЙ БЕЙКИ

412985045

① ② ③ ④ ⑤ ⑥ ⑦ не для серии EMERALD™

Для обработки края с помощью лапки для окантовки косой бейкой. Используйте косую бейку разной ширины от 1/4" (6 мм) до 3/4" (20 мм).

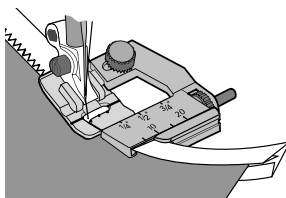
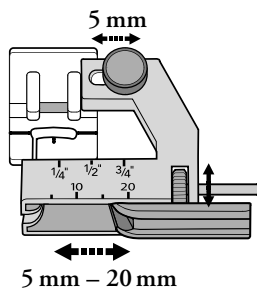

1. Заправьте машину швейными нитками.
2. Наденьте лапку для окантовки.
3. Используйте винт с правой стороны для регулировки ширины вставляемой косой бейки.
4. Подрежьте наискосок (под углом 45 градусов) конец бейки. Введите бейку в направляющую трубку и протяните ее под лапку.
5. Вложите край ткани между краями косой бейки внутрь трубки с левой стороны.
6. Если потребуется отрегулировать положение направляющей трубки, ослабьте винт сверху на лапке.
7. Выберите узкий зигзаг, прямую или декоративную строчку. Шейте медленно.



ЛАПКА ДЛЯ МЕГА КАНТА

413195145

① ② ③ ④ ⑤ ⑥ ⑦

Лапка для Мега канта помогает обшить шнур тканью или вшить его в край изделия для декоративной отделки. Шнур вшивается между двумя слоями ткани за одну операцию. Можно также создать собственную индивидуальную декоративную отделку. Лапку можно опустить как справа, так и слева от иглы, что позволяет сразу вшить шнур в шов, и при этом получить красивую строчку канта.

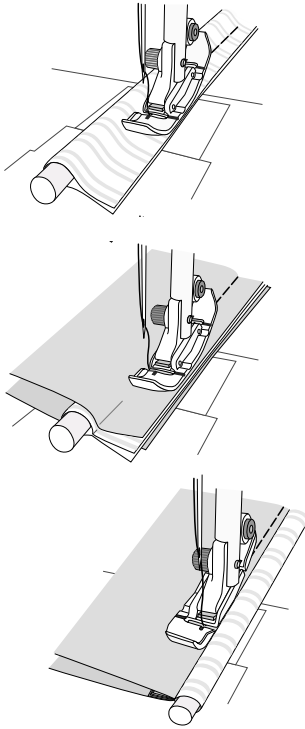

Для создания канта изделия:

1. Опустить Лапку для Мега канта справа от иглы.
2. Разрезать ткань на полоски по косой или по утку. Ширины полоски должно быть достаточно, чтобы закрыть шнур, плюс припуски на шов.
3. Положить шнур на изнаночную сторону ткани и обернуть ткань вокруг шнура.
4. Разместить ткань и шнур под Лапкой для Мега канта так, чтобы шнур находился слева от лапки.
5. Выбрать режим «Прямая строчка» с положением иглы слева. Прострочить.

Совет: При вшивании шнура в изделие отрегулируйте положение иглы так, чтобы второй ряд стежков находился на одну позицию иглы ближе к шнуру, чтобы закрыть первую строчку.

Вшивание шнура в ткань:

1. Опустите Лапку для Мега канта справа от иглы.
2. Разместить шнур вдоль линии шва на лицевой стороне ткани и прострочить, шнур находится слева от лапки.
3. Сверху положить второй слой ткани лицевой стороной вниз.
4. Разместить оба слоя ткани и шнур под Лапкой для Мега канта так, чтобы шнур находился слева от лапки.
5. Выбрать режим «Прямая строчка» с положением иглы слева. Прострочить.

Совет: Надрезать припуски на швы в местах скругления и в уголках, чтобы шов ложился ровно.

Отстрочка

Опустить Лапку для Мега канта слева от иглы. Открыть шов и сложить так, чтобы кант шел вдоль края ткани. Прижать. Отстрочить слева от линии шва.



ЛАПКА ДЛЯ ВШИВАНИЯ КАНТА

411851045

① ② ③ ④ ⑤ ⑥ ⑦

Кант вшивается между двух слоёв ткани. Вы можете и сами сделать тесьму с утолщением, завернув толстую нитку в материал. Прямая строчка, длина стежка 2.5.

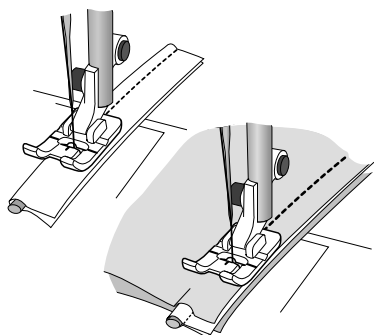

1. Наденьте лапку. Для вшивания канта в шов:
2. Положите кант вдоль шва справа на материал. Наложите сверху другой кусок ткани так, чтобы правые края сошлись.
3. Положите два куска и тесьму под лапку, чтобы утолщение попало в желобок под лапкой. Шейте. Желобок снизу на лапке будет направлять кант, когда вы будете шить. (Совет: на углах и в изгибах сделайте насечки.)

Тесьма с утолщением из вашего материала:

4. Разрежьте материал на полоски такой ширины, чтобы ее было достаточно для закрывания толстой нитки и чтобы еще оставалось место для шва.
5. Наложите толстую нитку на изнаночную сторону полоски, оберните её материалом.
6. Положите завернутую в материал толстую нитку под лапку, чтобы нитка входила в желобок снизу на лапке.
7. Шейте. Желобок будет направлять нитку так, чтобы материал ее плотно прижимал. (Совет: когда вы будете вшивать кант в шов, отрегулируйте положение иглы так, чтобы стежки были на одно деление ближе к толстой нитке, чтобы закрыть первую строчку.



ПРОЗРАЧНАЯ ЛАПКА ДЛЯ ВШИВАНИЯ КАНТА

413097145

① ② ③ ④ ⑤ ⑥ ⑦

Вшивайте тесьму или кант в швы для придания изделию профессионального облика. Обшейте тесьму тканью, специально предназначенной для кантов. Благодаря прозрачной лапке, вы можете видеть положение первой строчки и можете отрегулировать положение иглы так, чтобы следующая строчка шла рядом с первой. Шейте прямой строчкой, длина стежка 2,5.

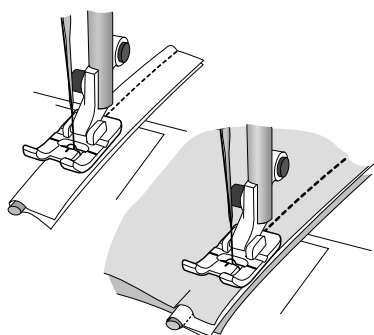

1. Как сделать кант из вашей ткани: Наденьте прозрачную лапку для вшивания канта.
2. Вырежьте по косой полоски ткани, достаточные для прикрытия тесьмы с припуском.
3. Положите тесьму с изнаночной стороны ткани и оберните тесьму тканью.
4. Положите тесьму вместе с тканью под Прозрачную лапку для вшивания канта так, чтобы тесьма находилась в бороздке на нижней стороне лапки.
5. Начинайте шитьё. Бороздка на лапке будет направлять тесьму так, чтобы ткань ложилась ровно. Совет: при вшивании канта в изделие, отрегулируйте положение иглы так, чтобы строчка ложилась ближе к тесьме, для перекрытия предыдущего шва.

Как вшить кант:

1. Наденьте прозрачную лапку для вшивания канта.
2. Положите кант вдоль шва на лицевой стороне изделия и вшейте. Кант должен лежать в бороздке лапки.
3. Положите второй кусок ткани лицевой стороной.
4. Положите ткань и кант под лапку так, чтобы кант находился в бороздке на нижней стороне лапки. Вшейте. Бороздка внизу лапки будет удерживать кант при шитье. (Совет: сделайте насечки на припуске канта при шитье округлостей и углов).



ЛАПКА ДЛЯ РОЛЕВОЙ ПОДРУБКИ 3 ММ

411852045

① ② ③ ④ ⑤ ⑥ ⑦ не для EMERALD™ 122, 118, 116

2 ММ SHELL ROLLED HEM FOOT

411852445

① ② ③ ④ ⑤ ⑥ ⑦ не для EMERALD™ 122, 118, 116

При помощи этой лапки вы можете делать специальный подрубочный шов на очень тонком материале, белье, шарфах. Шов зигзаг, длина 3, ширина 3.

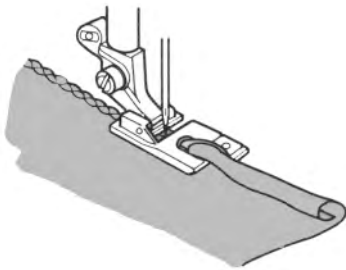
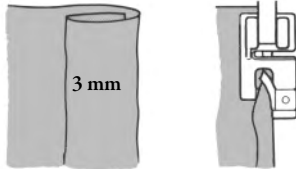

1. Наденьте 2-х миллиметровую подрубочную лапку.
2. Загладьте завернутый край (согласно ширине углубления снизу на лапке) несколько сантиметров в начале.
3. Введите подвёрнутый край под лапку и прошейте несколько стежков.
4. Остановите машину так, чтобы игла оставалась в материале, поднимите прижимную лапку и протяните края материала и заправьте в направляющую трубку на лапке.
5. Опустите прижимную лапку и продолжайте шить. Не помогайте краям материала заворачиваться, а просто держите их в вертикальном положении.



ЛАПКА ДЛЯ УЗКОЙ ПОДРУБКИ ШИРИНОЙ 5 ММ

411851745

① ② ③ ④ ⑤ ⑥ ⑦

ЛАПКА ДЛЯ УЗКОЙ ПОДРУБКИ ШИРИНОЙ В 2 ММ

411852245

① ② ③ ④ ⑤ ⑥ ⑦

При помощи первой лапки вы можете делать подрубку на материале средней толщины: на салфетках, занавесках, складках. Шов зигзаг, длина от 2.5 до 3. (Можно использовать и декоративные швы.) Наденьте лапку. При помощи второй лапки вы можете делать подрубку на очень тонком материале: на шелковых шарфах, батистовых салфетках, блузках, занавесках, складках или на белье. Шов зигзаг, длина 2. Наденьте подрубочную лапку.

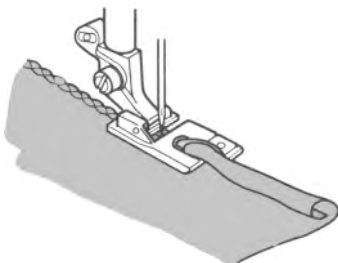
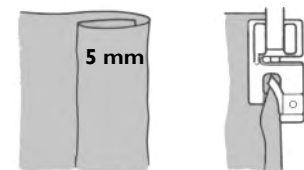

1. Прогладьте подвёрнутый край (согласно ширине углубления снизу на лапке) в начале подрубки.
2. Введите подрубку под лапку и прошейте несколько стежков вдоль края.
3. Остановите машину так, чтобы игла оставалась в материале, поднимите прижимную лапку и потяните края материала вверх в направляющую трубку на лапке. Опустите прижимную лапку и продолжайте шить. Не помогайте краям материала заворачиваться, а просто держите их в вертикальном положении.



ДЕКОРАТИВНОЕ ШИТЬЁ/ЭФФЕКТ
РУЧНОЙ РАБОТЫ

Проявите свою творческую натуру с помощью украшений, отделки, бисера и получите в итоге намного больше, чем вы задумывали! Лапки от HUSQVARNA VIKING® облегчат вашу работу. Поставьте свою „подпись“ на любую одежду, подарок или изделие, добавив им красоту и текстуру с помощью украшений.



ДВОЙНАЯ ЛАПКА ДЛЯ КАРКАСНОЙ НИТИ С НАПРАВИТЕЛЕМ

920302096

① ② ③ ④ ⑤ ⑥ ⑦ не для серии EMERALD™ 122, 118, 116



С помощью этой лапки можно легко создавать замечательные декоративные элементы. Для создания трехмерных шелковых гладьевых стежков используйте двойную лапку для каркасной нити и двойную иглу с расстоянием 1,6 мм. При выполнении стежка две каркасные нити направляются лапкой.

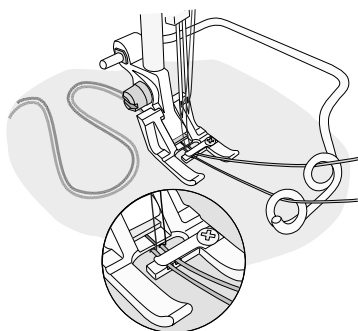

1. Вставьте двойную иглу на 1,6 мм.
2. заправьте специальную нить для шпулек для вышивания или обычную нить. Нитки могут быть одного или двух разных цветов. Установите прямой конец направителя в отверстие в верхней части пятки прижимной лапки. Затяните винт (на некоторых моделях), чтобы закрепить направитель. Заправьте каркасные нити в изогнутые концы направителя, вставьте каркасные нити в направители в передней части лапки, а затем направьте назад снизу в желобки в нижней части лапки. Защелкните прижимную лапку.
3. Установите катушки или отрезки каркасных нитей так, чтобы они плавно поступали в лапку по мере шитья. Выберите узкий гладьевой стежок, установите длину на 0,4-0,6 мм и ширину
4. на 1,5 мм. (Для некоторых машин: выберите узкий и плотный зигзагообразный стежок) Маркером для ткани нарисуйте дизайн на ткани и шейте поверх него. Дизайн
5. будет выполнен трехмерным гладьевым стежком. При необходимости используйте стабилизатор.

Совет: Если это возможно на машине, обе катушки с нитками установите в вертикальном положении для более ровного движения нитей.





ЛАПКА ДЛЯ КАРКАСНОЙ НИТИ

412580545

① ② ③ ④ ⑤ ⑥ ⑦ не для EMERALD™ 122, 118, 116

Пользуйтесь лапкой для каркасной нити для создания рельефных декоративных швов. Нить направляется лапкой и одновременно обшивается вокруг строчкой.

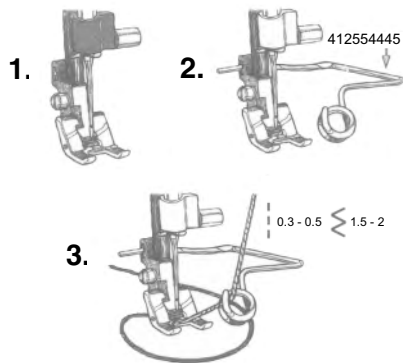

1. Заправьте машину вискозной ниткой Sulky номер 40 и намотайте вышивальную нитку на шпульку.
2. Вставьте шнур в направляющее отверстие на лапке. Установите катушку на стол или положите каркасную нить так, чтобы она свободно подавалась в лапку, когда вы будете шить.
3. Выберите узкую гладьевую строчку. (Следуйте инструкциям для работы с аппликациями, ширина должна быть достаточна для обшивания зигзагом каркасной нити.) На компьютерных машинах, выберите соответствующий запрограммированный аппликационный шов и произведите точную настройку длины и ширины стежка. На других машинах выберите зигзаговый шов, длина 0,3–0,5 и ширина 1,5–2.
4. Нанесите рисунок шва на ткань и шейте по нему. В результате у вас получится рельефный шов.

Примечание: Направляющая для каркасной нити/шнура (412 55 44-45) продается отдельно. (см. следующую стр.)

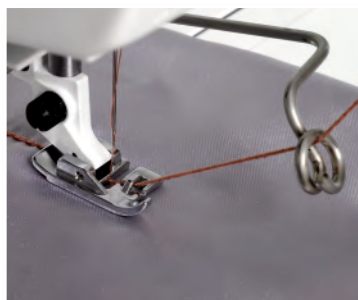

ЛАПКА ДЛЯ ТОНКОГО ШНУРА/ПРЯЖИ

411850945

① ② ③ ④ ⑤ ⑥ ⑦ не для EMERALD™ 122, 118, 116

При помощи этой лапки вы можете нашивать тонкий шнур или пряжу. Шов зигзаг, длина 1.5 мм и ширина по толщине шнура или пряжи. Наденьте лапку для тонкого шнура и пряжи.

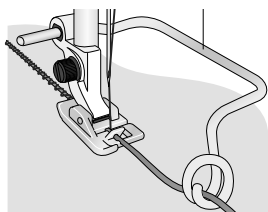
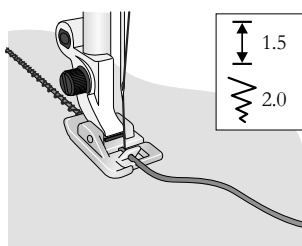

1. Проведите шнур или пряжу через направляющее отверстие спереди на лапке и затем под лапку.
2. Пришейте шнур. Направляющая скоба для каркасной нити/шнура (412 55 44-45) будет подавать шнур в лапку при шитье. Для придания большей прочности подкладывайте снизу укрепляющий материал.



НАПРАВЛЯЮЩАЯ СКОБА ДЛЯ КАРКАСНОЙ НИТИ/ШНУРА

412 55 44-45

① ② ③ ④ ⑤ ⑥ ⑦ не для EMERALD™ 122, 118, 116

Направляет отделочную тесьму, шнур или толстую нитку в лапку для шнура, лапку для тонкого шнура или лапку для каркасной нити.

1. Установите прямой конец направляющей скобы для каркасной нити/шнура в отверстие сверху держателя лапки. Затяните имеющийся на некоторых моделях крепежный винт.
2. Проденьте тесьму, шнур или пряжу в изогнутое окончание направителя в виде буквы Q и далее в лапку.
3. Придерживайте тесьму или шнур при вхождении в направитель при шитье



ЛАПКА ДЛЯ КАНТА

413183045

① ② ③ ④ ⑤ ⑥ ⑦

Вшивайте тесьму или кант в швы для придания изделию профессионального вида. Используйте специальную тесьму для кантов. Благодаря прозрачной лапке, можно видеть положение тесьмы и точно проложить первую строчку, чтобы правильно настроить положение иглы для следующих строчек. Шейте прямой строчкой с длиной стежка 2,5мм.

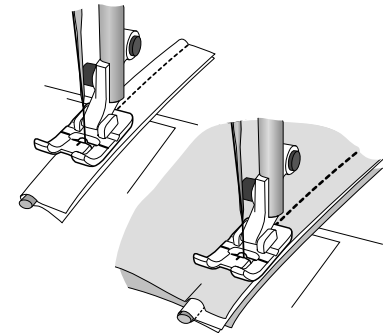

Как сделать кант из ткани:

1. Установите мини-лапку для канта (Mini Piping Foot).
2. Возьмите бейку или вырежьте по косой полоску ткани достаточной ширины, чтобы с припуском обернуть тесьму.
3. Положите тесьму на обратную сторону полоски ткани и оберните ее краем ткани.
4. Разместите полоску ткани с кордом под лапку так, чтобы корд попал в канавку на подошве лапки.
5. Начните шить. Канавка в лапке будет правильно направлять корд для получения лучшего результата.

Совет: при вшивании канта в изделие – отрегулируйте положение иглы так, чтобы строчка ложилась ближе к краю тесьмы, перекрывая предыдущий шов.

Как правильно вшить кант:

6. Установите лапку для канта (Mini Piping Foot).
7. Расположите кант вдоль шва на лицевой стороне изделия и прошейте, направляя кант в канавку на лапке.
8. Положите сверху вторую деталь изделия так, чтобы лицевые стороны ткани были сложены вместе.
9. Разместите слои ткани с тесьмой под лапку так, чтобы корд при шитье проходил по канавке в подошве лапки. Это обеспечит правильную подачу изделия при шитье.

Совет: сделайте насечки на припуске ткани при шитье округлостей и углов.



ЛАПКА ДЛЯ ШНУРА

412989845

① ② ③ ④ ⑤ ⑥ ⑦

Лапка для пришивания декоративного шнура. Для придания большей прочности подкладывайте снизу укрепляющий материал. Прямая строчка, длина 2.5 или зигзаг, длина от 2 до 4, а ширина стежка должна быть достаточно, чтобы перекрыть шнур или толстую нитку (или же используйте декоративный шов).

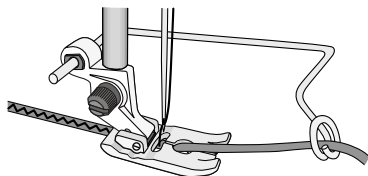

1. Вставьте шнур в отверстие лапки сверху и проведите его под лапкой.
2. Опустите лапку и шейте. Вы можете также приобрести направляющую скобу для каркасной нитки/шнура (деталь No 412 55 44-45), которая будет ровно подавать шнур во время шитья



ЛАПКА С 7-Ю ОТВЕРСТИЯМИ И С НИТЕВДЕВАТЕЛЕМ

412989945

① ② ③ ④ ⑤ ⑥ ⑦

Вы можете создавать уникальные сплетения ниток в один шнур и сразу же пришивать их. Лапка позволяет переплести и пришивать сразу семь ниток. Вы можете пришивать сплетенный шнур декоративными строчками или же зигзагом, ширины стежка должно быть достаточно для перекрытия шнура. Для придания большей прочности подкладывайте снизу укрепляющий материал

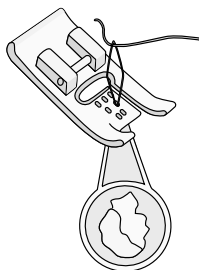

1. Проведите декоративные нитки в отверстия сверху на лапке. Чем больше количество ниток, тем толще будет декоративный шнур. Намотайте оставшуюся длину нитей на пустую катушку, чтобы они не запутывались.
2. Наденьте лапку с 7-ю отверстиями и проведите нитки под лапкой.
3. Отметьте на материале где вы будете шить. Для придания большей прочности подкладывайте снизу материал. Шейте. Декоративные нитки будут укладываться под стежками шва, создавая красивый декоративный узор.



ИНСТРУКЦИЯ

920215096

⑦

При помощи Набора лапок для пряжи HUSQVARNA VIKING® вы легко сможете создавать декоративные украшения в технике свободного шитья или вышивания. Две разных лапки могут использоваться для всех типов пряжи. Детальная инструкция упакована с продуктом



ЛАПКА ДЛЯ 3-Х НИТЕЙ

413187045

① ② ③ ④ ⑤ ⑥ ⑦

Декорируйте свой проект при помощи трех разных нитей (пряжи), используя широкие красивые строчки Husqvarna Viking® и Лапку для 3-х нитей. Эта лапка легко направляет пряжу через отверстия в передней части лапки и желобок под лапкой.

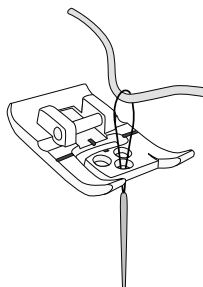

1. Заправьте машину обычными швейными или декоративными нитками сверху и намотайте швейные нитки на шпульку.
2. Выберите широкий декоративный шов для покрытия пряжи.
Примечание: Лучше использовать строчки с шитьем только вперед. (Избегайте использовать швы с шитьем вперед-назад)
3. Проденьте декоративные нити в отверстия лапки, используя Нитевдеватель. Убедитесь, что нитки или пряжа проходят легко через отверстия лапки. (Если нитки проходят с трудом, это создает дополнительное натяжение).
4. Наденьте Лапку для 3-х нитей.
5. Протяните заправленные нити под лапку на 5 см назад.
6. Положите отрывной стабилизатор и сверху ткань под прижимную лапку. Шейте осторожно, не быстро.
7. Если на вашей машине есть контроль скорости, то уменьшайте скорость шитья для облегчения прохождения нитей через отверстия
8. Дополнительный Направитель для шнура (412 55 44-45) может быть полезен для направления ниток.



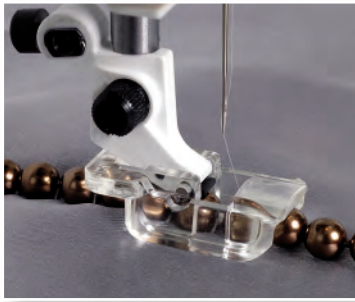

ЛАПКА ДЛЯ БИСЕРА 6 ММ

412701045

① ② ③ ④ ⑤ ⑥ ⑦ не для серии EMERALD™

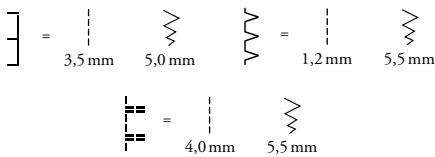
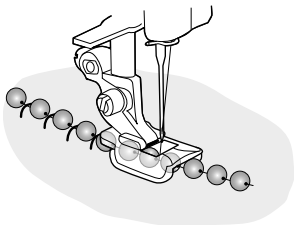

ЛАПКА ДЛЯ БИСЕРА 4 ММ

412701145

① ② ③ ④ ⑤ ⑥ ⑦ не для серии EMERALD™

1. Установите на машину лапку для бисерной нити 4 мм.
2. Заправьте машину моно-нитью и шпульку нитью в тон ткани.
3. Выберите любую из следующих строчек:

6 ММ

- Шов для аппликаций „под старину“, длина 3,5 мм, ширина 5,0
- Оверлочный шов, длина 1,2, ширина 5,5, или
- Оверлочный шов, длина 4,0, ширина 5,5

4. Расположите 6 мм бисерную нить в канавке под лапкой. Подложите стабилизатор под основной материал. Сделайте пробное шитье, чтобы установить правильное натяжение нитей. При необходимости откорректируйте натяжение. Шейте не торопясь. (Некоторые швы требуют регулировки длины при шитье, или же установите наиболее подходящий шов.)

4 ММ

- Строчка для аппликаций: длина стежка-3,0; ширина – 4,0
- Оверлочный шов: длина- 0,9; ширина – 5,0
- Оверлочный шов: длина – 3,0; ширина – 4,0

5. Расположите 4 мм бисерную нить в канавке под лапкой. Подложите стабилизатор под основной материал. Опустите лапку. Рукой поверните маховое колесо, чтобы видеть, как входит игла. Сделайте пробное шитье, чтобы установить правильное натяжение нитей, давление лапки и соответствие ширины и длины стежка размеру бисера. (Некоторые швы требуют регулировки длины при шитье, или же установите наиболее подходящий шов.)

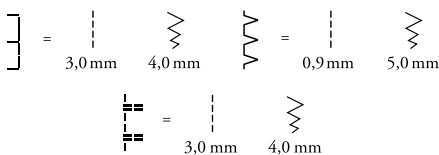
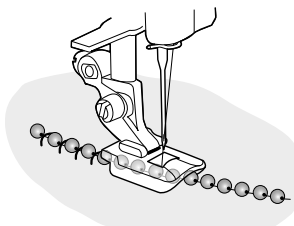
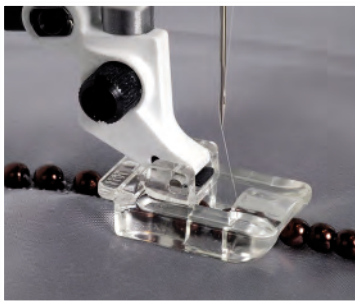



ПРОЗРАЧНАЯ ЛАПКА ДЛЯ БИСЕРНОЙ НИТИ 2-3 ММ

413030445

① ② ③ ④ ⑤ ⑥ ⑦ не для EMERALD™ 122, 118 116

Украстье ваше изделие жемчужной ниткой.

1. Заправьте машину полиэстеровой невидимой нитью, а шпульку обычной швейной нитью.
2. Установите прозрачную лапку для бисерной нити 2–3 мм.
3. Выберите один из швов, имеющих на вашей швейной машине HUSQVARNA VIKING®
Шов зигзаг: длина 4,0 мм, ширина 3,0 мм
Шов для аппликаций „под старину“: длина 4,5 мм, ширина 3,0 мм
4. Положите 2–3-миллиметровую бисерную нить под лапку так, чтобы она лежала в канавке на внутренней стороне прозрачной лапки.
5. Пришейте вначале жемчужную нить на кусочек недорогой ткани для проверки натяжения нити. Ослабьте верхнюю нить при необходимости.
6. Медленно пришивайте бисерную нить к вашему изделию. (Некоторые швы требуют регулировки длины при шитье).

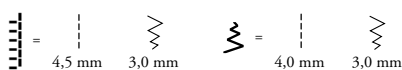
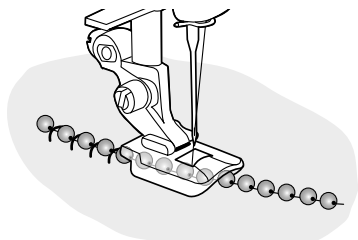

ЛАПКА ДЛЯ ПРИШИВАНИЯ ПАЙЕТОК

412823845

① ② ③ ④ ⑤ ⑥ ⑦ не для EMERALD™ 122, 118 116

Украшайте ваши изделия блестками-пайетками при помощи специальной лапки. Эта лапка будет легко направлять пайеточную нить через канавку на передней стороне лапки, в то время как пайетки будут пристрачиваться на ткань. Для этого подходят только круглые пайетки.

1. Заправьте машину невидимой нитью сверху, а на шпульку намотайте обычную швейную нитку. Наденьте лапку для пайеток и выберите аппликационный шов, имитирующий ручную работу. Поставьте длину стежка 4,5 мм и ширину, в зависимости от ширины пайеточной нити. Не забудьте подложить под ткань отрывной стабилизатор Tear-Away.
2. Заведите пайеточную нить в отверстие в передней части лапки и не забудьте протаскать её дальше под заднюю часть перед началом шитья. Опустите лапку.
3. Попробуйте шить на кусочке вашей ткани, поскольку различные материалы ведут себя по-разному. Шейте медленно, чтобы не прошить через блески.

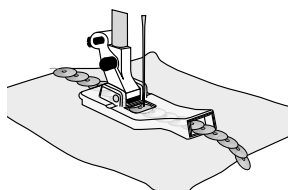
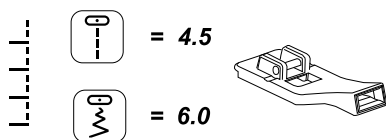

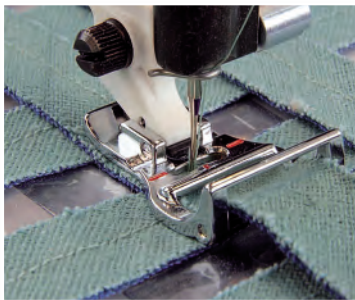

ЛАПКА ДЛЯ ТЕХНИКИ СИНЕЛЬ

412975245

① ② ③ ④ ⑤ ⑥ ⑦

Для украшения изделий эффектом синели. Подходит как начинающим, так и опытным швеям.

1. Заправьте катушку и шпульку швейными нитками.
2. Используйте как минимум три слоя синельных полосок, шириной 5/8 дюйма (16 мм), для наиболее привлекательного результата. Вложите полоски в лапку. (Вы можете также взять более узкие полоски, 3/8 дюйма (10 мм)).
3. Установите лапку для синельной строчки.
4. Положите ткань, предназначенную для отделки, под лапку и синельные полоски.
5. Установите машину на прямую строчку, зигзаг или трёхшаговый зигзаг. Шов должен быть узким, шириной 1,5–2.
6. Медленно прошейте. Лапка для синельной строчки будет направлять полоски на те места, где вы хотите добиться синельного эффекта. Для лучшей стабильности подложите отрывной стабилизатор Tear-Away.
7. При желании добавьте еще ряды полосок.
8. Постирайте изделие в машине в холодной воде, высушите тёплым воздухом. Другой способ: сбрызните водой, потрите жесткой щёткой, чтобы полоски размахрились (края осыпались) и высушите феном для волос.

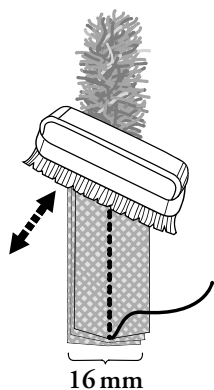
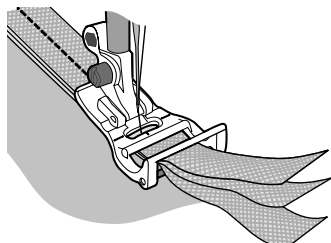

Используйте синельную бейку разных цветов.



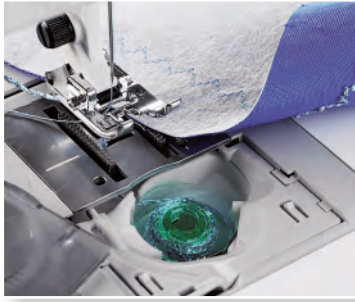

СПЕЦИАЛЬНАЯ ШПУЛЬНАЯ КОРЗИНКА

920211096

⑤ ⑥ ⑦ не для серии EMERALD™

Создайте прекрасную декоративную строчку, используя Специальную Шпульную Корзинку (Specialty Bobbin Case) HUSQVARNA VIKING®.

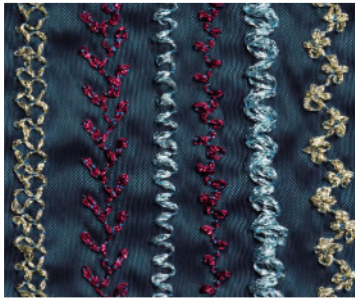

1. Опустите зубцы транспортера подачи ткани и установите Specialty Bobbin Case вместо обычной шпульной корзинки. Задвиньте на место игольную пластину и поднимите зубцы транспортера.
2. Можно использовать несколько приемов работы с Specialty Bobbin Case в зависимости от типа декоративных ниток, которые будут использованы в проекте.

Для толстых или специальных нитей:

Медленно намотайте нить на шпульку - логотипом HUSQVARNA VIKING® от себя. Теперь вложите шпульку в Specialty Bobbin Case логотипом вверх. Для строчек с менее объемной текстурой – используйте тонкие декоративные нити и отрегулируйте при необходимости натяжение нити при помощи винта так, чтобы нить разматывалась равномерно. Проведите кончик нити как при обычной заправке нижней нити.



Для тяжелой пряжи и объемных специальных нитей:

Намотайте нить на шпульку вручную по часовой стрелке. Большинство объемных нитей и пряжи при создании декоративных строчек с помощью Specialty Bobbin Case при заправке не проводятся через пружину натяжения и нож для обрезания нити. Кончик нити выводится напрямую через обходное отверстие.

Вложите шпульку в Specialty Bobbin Case. Чтобы извлечь наружу декоративную нить – удерживайте верхнюю нить и медленно поверните маховое колесо на себя.

3. Для обеих техник используйте обычную швейную нить в качестве верхней нити, которая заправляется обычным способом. Используйте иглы того размера, который рекомендуется для ткани проекта. Установите лапку В или S.
4. Положите ткань лицевой стороной вниз, а поверх нее разместите стабилизатор Tear Away Stabilizer. Выберите строчки с меньшей плотностью. Попробуйте использовать прямые строчки, а также зиг-заг или декоративные. Увеличьте длину стежков. Работайте на маленькой равномерной скорости для достижения наилучшего результата. При необходимости увеличьте натяжение верхней нити. Сначала попробуйте шить на обрезках ткани идентичной ткани проекта, чтобы сделать все настройки правильно. Чем тяжелее декоративная нить, тем большую длину стежка нужно задать. Выбирайте строчки, при шитье которых нет слишком большой подачи ткани вперед-назад.



НАБОР ЛАПОК ДЛЯ ЛЕНТ

920239096

① ② ③ ④ ⑤ ⑥ ⑦

С HUSQVARNA VIKING® Набором Лапок Для Лент (Ribbon Feet Set) можно очень легко создать изумительные проекты, красиво декорированные лентами. Три лапки подходят для работы с лентами различной ширины (от 6 до 13,5 мм).

Шитье с лапками для лент

1. Для укрепления ткани можно использовать при шитье стабилизаторы Iron-On или Tear-Away. Необходимость использования стабилизатора определяется плотностью ткани проекта. Всегда сначала делайте пробные строчки на обрезках ткани проекта.
2. Заправьте машину нитками, соответствующими ленте.
3. Установите прямую строчку, т.к. выбор других типов строчек может привести к повреждению лапки и/или поломке иглы.
4. Выберите лапку 1, 2 или 3 в зависимости от ширины ленты. Для наилучшего результата лента должна соответствовать ширине прорези в лапке и при этом свободно проходить через нее. Мы рекомендуем использовать даже плотные ленты.
5. Пропустите ленту спереди через прорезь в лапке. За лапкой должно выступать примерно 2 см ленты.
6. Установите лапку на машину.
7. При шитье разместите ленту так, чтобы она свободно подавалась к лапке. Очень важно также обеспечить свободное прохождение ленты сквозь лапку.

Пришивание ленты в технике свободного перемещения

Для шитья в этой технике машина должна иметь функцию «свободное перемещение» (доступна в моделях групп 1 и 7).

1. Подготовьте машину как описано в левой колонке.
2. Установите машину в режим «шитье в технике «свободное перемещение» (предварительно внимательно прочтите инструкцию по эксплуатации машины).
3. Аккуратно придержите концы ленты в начале шитья. Слегка направляйте ткань при шитье, поворачивая ее если необходимо изменить направление шитья.

Советы

- Используйте легкие плоские ленты, например органзу (ленты с неоднородной текстурой проходят через лапку равномерно).
- Для оригинальности нарежьте собственные ленты из текстиля, ориентируясь по волокнам или по диагонали.
- При нашивании ленты в форме спирали или завитка – шейте от центра наружу.



ШИТЬЁ
„ПОД СТАРИНУ“

Во времена, когда еще не было швейных машин, создавались уникальные изделия прекрасной ручной работы, которые передавались из поколения в поколение. Техника шитья „под старину“ дышит традицией, романтикой и ушедшими временами. С помощью набора для шитья „под старину“ и подходящих аксессуаров вы сможете сшить изделия в старинной технике на вашей швейной машине HUSQVARNA VIKING® за короткое время.



КОМПЛЕКТ ДЛЯ ШИТЬЯ “ПОД СТАРИНУ”

920078026

① ② ③ ④ ⑤ ⑥ ⑦ не для серии EMERALD™

Комплектация:

- Лапка для соединительного шва
- лапка для 7 защипов
- ножницы
- планшет
- для работы с кружевом и края
- буклет с проектами под старину
- булавки со
- стеклянной головкой,
- лапка для каркасной нити
- направляющая скоба для шнура
- лапка для сборки, игла с лопастью
- двойная игла



ЛАПКА ДЛЯ УЗЕЛКОВОГО ШВА

413162345

① ⑥ ⑦ не для серии IRIS™, SCANDINAVIA™, EMERALD™

Шейте прекрасные отделочные строчки в узелковой технике! Объемный выступающий шов свободно проходит по канавке в подошве лапки.



ПРОЗРАЧНАЯ ЛАПКА В

413113845

① ② ③ ④ ⑤ ⑥ ⑦

Лапка предназначена для аппликационных, декоративных и гладьевых швов. Длина стежка может быть произвольной. Углубление снизу на лапке проходит над строчкой. Прозрачная лапка и красные отметки позволяют вам шить точно. При необходимости подкладывайте снизу укрепляющий материал.

1. Наденьте лапку.
2. Установите декоративный или аппликационный шов.
3. Шейте.

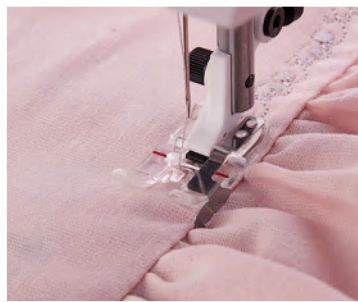

ПРОЗРАЧНАЯ ЛАПКА В

413058345

① ② ③ ④ ⑤ ⑥ ⑦

Прозрачная лапка В позволяет вам выполнять ровную декоративную строчку. Углубление в нижней части лапки сделает безукоризненные выпуклые швы с идеальной подачей нити. Выступ на краю лапки помогает поддерживать одинаковое расстояние между краем ткани и строчкой. Если ваш Швейный Советник или графический дисплей рекомендует использовать лапку В, применяйте прозрачную лапку В.

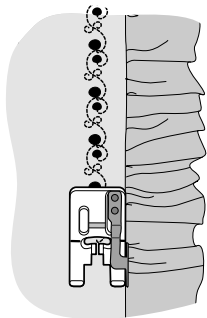

1. Наденьте Прозрачную лапку В.
2. Положите ваше изделие под лапку так, чтобы выступ на краю лапки совпадал с кромкой изделия.
3. Выберите желаемый декоративный шов.
4. Начинайте шить.



ПРОЗРАЧНАЯ ЛАПКА ДЛЯ СОЕДИНИТЕЛЬНОГО ШВА

413058445

① ② ③ ④ ⑤ ⑥ ⑦

Прозрачная лапка для соединительного шва используется при шитье поверх другого шва, или намеченной линии. Углубление в нижней части лапки помогает сделать безукоризненные стежки с идеальной подачей нити. Выступ в центре лапки помогает выполнять швы точно по линии другого шва или намеченной линии. Если ваш Швейный Советник или графический дисплей рекомендует использовать лапку В, возьмите прозрачную лапку для соединительного шва для прошивания вдоль шва или намеченной линии.

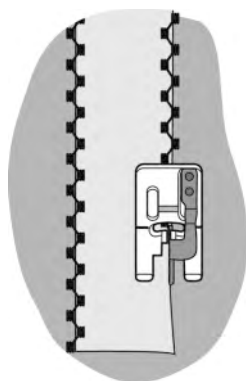

1. Наденьте Прозрачную лапку для соединительного шва.
2. Положите изделие так, чтобы шов находился точно под центральным выступом лапки.
3. Выберите желаемый декоративный шов.
4. Начинайте шить, придерживая выступ лапки на одной линии со швом или наметкой.



ПРОЗРАЧНАЯ ЛАПКА S

412975145

и for ORCHIDEA™, (ТОЛЬКО #1+, 1250, #1, 1200)

⑦

Для декоративной, фестонной строчки и для шитья в 4 направлениях. Красиво отделяет края ваших скатертей. Прозрачная центральная часть обеспечивает хорошую видимость при шитье.

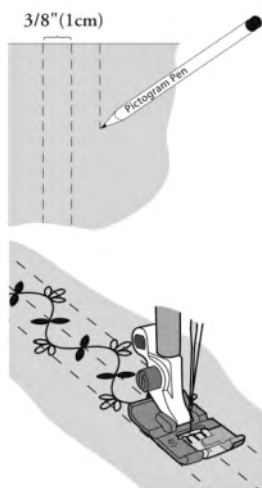

1. Заправьте машину обычными или декоративной нитками.
2. Установите прозрачную лапку S.
3. Для ровной строчки проведите линию пиктограммным карандашом на месте середины строчки.
4. Выберите строчку, в меню К – декоративные строчки, меню Н – фестонные строчки.
5. Положите ткань со стабилизатором Tear-Away под лапку. Опустите иглу на отмеченную линию. Начиная аккуратно шить, машина будет сама подавать ткань. Время от времени, нажимайте на стоп. Машина должна остановиться с иглой на отмеченной линии. Если это не так, поправьте ткань, чтобы игла находилась на отметке.
6. Если вы обшиваете край фестонной строчкой, обрежьте ткань после фестона.
7. Оторвите стабилизатор.



ЛАПКА ДЛЯ УЗЛОВОГО ШВА

412510845

① ⑥ ⑦ не для серии IRIS™, SCANDINAVIA™, EMERALD™

Снизу на лапке для узлового шва имеется углубление, которое позволяет лапке свободно проходить над высокими узлами шва. Программа „Французский узел” на компьютеризированных машинах HUSQVARNA VIKING® позволяет делать швы в средневековом стиле.e.

1. Программа

Для большинства компьютеризированных моделей::



Программа: (зигзаг, ширина 2.0, длина 0.0) введите семь раз, (прямая строчка, ширина 0, длина 1.5-2.5) введите два раза (попробуйте различную длину стежка, Французские узлы будут располагаться на большем расстоянии друг от друга с большей длиной стежка).



Для HUSQVARNA VIKING® ROSE™ модель 600/605:

Программа: (шов номер 38, ширина 2.0, длина 0.1) введите один раз, (шов номер 1, ширина 0, длина 1.5-2.5) введите два раза.

2. Нажмите на REP. Шейте.

FUNC = PROG



 = 0 = 2 → x 7



 = 1,5 → x 2

FUNC = REP





ЛАПКА ДЛЯ ИСПАНСКОЙ СТРОЧКИ

413064845

для DESIGNER DIAMOND *deLuxe*™, DESIGNER DIAMOND™,
DESIGNER RUBY™, DESIGNER TOPAZ™ 30/20,
SAPPHIRE™

412726403

для DESIGNER™ SE, DESIGNER™ SE Limited Edition

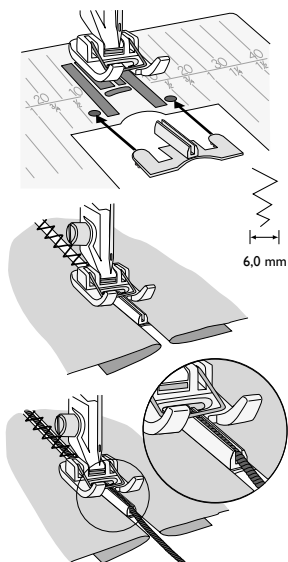

Испанская строчка – очаровательное дополнение к любому проекту. Строчка используется для сшивания краёв двух кусков ткани. Она хорошо подходит для притачивания бейки, канта на юбке или занавеске, или для стачивания кусков ткани, например, для удлинения скатерти. Пластина для Испанской строчки надевается на обычную игольную пластину

1. Установите пластину для Испанской строчки на игольную пластину, поместив убки в отверстия на пластине. Удостоверьтесь, что пластина не закрывает зубцы для подачи ткани. Наденьте лапку для Испанской строчки.
2. Заправьте катушку и шпульку декоративной нитью.
3. Запрограммируйте машину на зигзаг или трёхшаговый зигзаг. Отрегулируйте ширину строчки, чтобы игла захватывала края ткани. Примечание: избегайте швов,двигающихся в сторону и швов с движением вперёд-назад.
4. Вам нужно обработать край. При необходимости оставьте припуск на швы 3/8 дюйма (1 см) на краях тканей, предназначенных для стачивания, и приутюжьте его.
5. Положите прутуженные края тканей по разным сторонам пластины.
6. Опустите лапку

Вытащите длинный кусок нити с катушки и шпульки. Когда вы начнёте шить, придерживайте оба конца нитей до тех пор, пока игла не заденет ткань. Вначале строчка делает несколько стежков „впустую“, затем игла захватывает ткань. Тогда вы можете отпустить нити. Шейте, осторожно придерживая края тканей перед лапкой. Дополнительный способ: положите декоративную нить в канавку на пластине.



Прозрачная лапка А



Прозрачная лапка А для отстрочки края



Прозрачная лапка для соединительного шва

НАБОР ПРОЗРАЧНЫХ ЛАПОК А

920237096

① ② ③ ④ ⑤ ⑥ ⑦

ПРОЗРАЧНАЯ ЛАПКА А

Прозрачная лапка А применяется в основном для прямых и зигзагообразных строчек длиной больше 1,0. Прозрачный пластик позволяет точно контролировать шитье.

1. Установите прозрачную лапку А.
2. Задайте строчку.
3. Шейте.

ПРОЗРАЧНАЯ ЛАПКА А ДЛЯ ОТСТРОЧКИ КРАЯ

Прозрачная лапка А для качественной отстрочки по верху или краю изделия. Прозрачный пластик лапки позволяет четко контролировать процесс отстрочки.

1. Установите прозрачную лапку для отстрочки.
2. Разместите проект под лапкой так, чтобы направлятель проходил по краю изделия.
3. Задайте прямую строчку и установите иглу так, чтобы шов проходил на нужном расстоянии от края.
4. Для шитья следующих параллельных строчек - измените положение иглы.

ПРОЗРАЧНАЯ ЛАПКА ДЛЯ СОЕДИНИТЕЛЬНОГО ШВА

Лапка предназначена для отстрочки по верху изделия, для пришивания тесьмы или кружева к краю изделия, для сшивания двух лент. Прозрачный пластик лапки позволяет четко контролировать процесс шитья.

Сшивание:

5. Установите прозрачную лапку А для соединительного шва.
6. Разместите ткань краем вплотную к направлятелю лапки.
7. Задайте трехшаговый зиг-заг или соединительный шов (длина 2-3, ширина 4-7).
8. Шейте.

Кружева:

1. Установите прозрачную лапку А для соединительного шва.
2. Разместите два куска ткани или кружева с каждой стороны от направлятеля лапки.
3. Задайте трехшаговый зиг-заг или соединительный шов (длина 2-3, ширина 4-7).
4. Шейте. Удерживайте ткань или кружево у направлятеля так, чтобы получить качественный шов.



ЛАПКА ДЛЯ 9 ЗАЩИПОВ

412370045

① ② ③ ④ ⑤ ⑥ ⑦

При помощи этой лапки и иглы вы сможете быстро прошить защипы на очень тонком материале. Пользуйтесь двойной иглой. Длина прямой строчки 1.5–2.0.

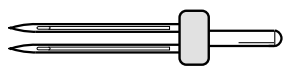

ДВОЙНАЯ ИГЛА
620073696: 1,6mm

1. Наденьте лапку. Вставьте двойную иглу 1.6 и заправьте нитку.
2. Шейте. Защиппы создаются при помощи двойной иглы, которая шьет в то время, как материал подается с защиппом, который входит в углубление снизу на лапке.
3. Вставьте складку в выемку снаружи на лапке, чтобы направлять следующий защипп.



ЛАПКА ДЛЯ 7 ЗАЩИПОВ

412362845

① ② ③ ④ ⑤ ⑥ ⑦

При помощи этой лапки и иглы вы сможете быстро прошить защипы на тонком материале. Пользуйтесь двойной иглой. Длина стежка для прямой строчки 2.0.



ДВОЙНАЯ ИГЛА
620073696: 1,6 mm
620073896: 2 mm

1. Наденьте лапку. Вставьте двойную иглу 1.6 или 2.0 и заправьте нитку.
2. Шейте. Защиппы создаются при помощи двойной иглы, которая шьет в то время, как материал подается с защиппом, который входит в углубление снизу на лапке.
3. Вставьте складку в углубление снаружи на лапке, чтобы направлять следующую складку.



ЛАПКА ДЛЯ 5 ЗАЩИПОВ СО СПЕЦИАЛЬНОЙ ПЛАСТИНОЙ

412369945

① ② ③ ④ ⑤ ⑥ ⑦

При помощи этой лапки и иглы вы сможете быстро прошить защипы на материале тонкой или средней плотности. Пользуйтесь двойной иглой. Длина стежка для прямой строчки 2.5.

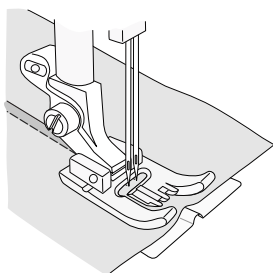

1. Наденьте лапку. Вставьте двойную иглу 2.0 и заправьте нитку.
2. Шейте. Защиппы создаются при помощи двойной иглы, которая шьет в то время, как материал подается с защиппом, который входит в углубление снизу на лапке.
3. Вставьте защипп в выемку снизу на лапке, чтобы направлять следующую складку.

ДВОЙНАЯ ИГЛА
620073896: 2 mm





ЛАПКА ДЛЯ 3 ЗАЩИПОВ СО СПЕЦИАЛЬНОЙ ПЛАСТИНОЙ

412992845

для DESIGNER DIAMOND *deLuxe*™, DESIGNER DIAMOND™, DESIGNER RUBY™, DESIGNER TOPAZ™ 30/20, SAPPHIRE™

При помощи этой лапки вы можете быстро делать складки на материале средней толщины. Пользуйтесь двойной иглой. Прямой шов, длина 2.5.

1. Наденьте лапку. Вставьте двойную иглу 2.0 или 2.5 и заправьте нитку.
2. При шитье двойной иглой ткань направляется в канавку в нижней части лапки, и таким образом формируются защипы.
3. Вставьте складку в выемку снаружи на лапке, чтобы направлять следующий защип.

Примечание: для более толстого материала или же если под складкой будет шнур, наденьте пластину для высоких швов. Примечание: Пользуйтесь направляющей для краеобметочного/ стёганного шва (412 60 19-45) если нужно сделать защипы на большом расстоянии друг от друга.

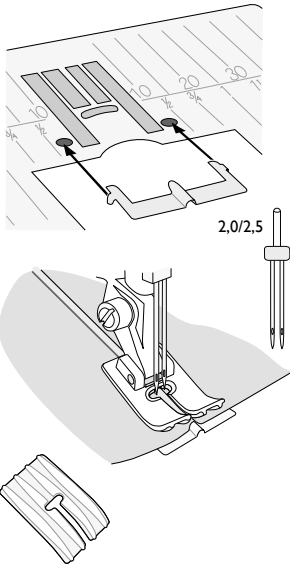

ДВОЙНАЯ ИГЛА

620073896 2 mm

620073996 2,5 mm



ЛАПКА ДЛЯ 3 ЗАЩИПОВ СО СПЕЦИАЛЬНОЙ ПЛАСТИНОЙ

412845645

① ② ③ ④ ⑤ ⑥ ⑦

не для DESIGNER DIAMOND *deLuxe*™, DESIGNER DIAMOND™, DESIGNER RUBY™, DESIGNER TOPAZ™ 30/20, SAPPHIRE™, EMERALD™

При помощи этой лапки вы можете быстро делать складки на материале средней толщины. Пользуйтесь двойной иглой. Прямой шов, длина 2.5.

1. Наденьте лапку. Вставьте двойную иглу 2.0 или 2.5 и заправьте нитку.
2. При шитье двойной иглой ткань направляется в канавку в нижней части лапки, и таким образом формируются защипы.
3. Вставьте складку в выемку снаружи на лапке, чтобы направлять следующий защип.

Примечание: для более толстого материала или же если под складкой будет шнур, наденьте пластину для высоких швов. Примечание: Пользуйтесь направляющей для краеобметочного/ стёганного шва (412 60 19-45) если нужно сделать защипы на большом расстоянии друг от друга.

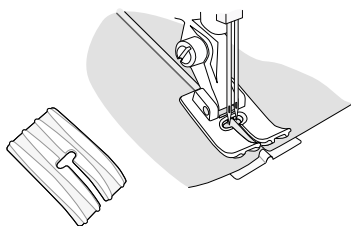

ДВОЙНАЯ ИГЛА

620073896 2 mm

620073996 2,5 mm





ЛАПКА ДЛЯ КОПИРОВАЛЬНОЙ СТРОЧКИ

411850345

① ② ③ ④ ⑤ ⑥ ⑦ не для EMERALD™ 122, 118, 116

Перенесите выкройку с бумаги на материал при помощи лапки для копировальной строчки. Вы можете также создавать открытые/спущенные стежки или петли, которые имитируют шерсть животного и т.п. Шов зигзаг, длина 1.5–2.5, ширина 3. Наденьте лапку. Слегка ослабьте натяжение.

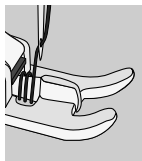
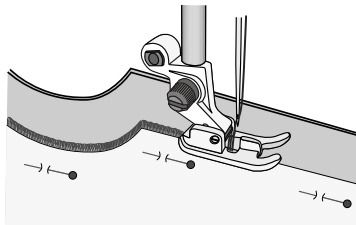

Наметка:

1. Прошейте несколько стежков по отметкам. Не закрепляйте шов. Свободные стежки будет легко снять.

Открытые/спущенные стежки:

1. Наложите материал один на другой лицевой стороной.
2. Потяните материал, чтобы было видно открытый шов сделанный спущенными стежками. Таким образом можно копировать выкройку на ткань.
3. Прогладьте припуски швов и прошейте их, если хотите.

Декоративные швы и бахрома:

1. Прошейте наметочным швом по рисунку.
2. Прижмите петли пальцем с одной стороны и прошейте материал у основания петель прямым швом, чтобы закрепить спущенные петли. (Чтобы получить бахрому, разрежьте петли посередине.)

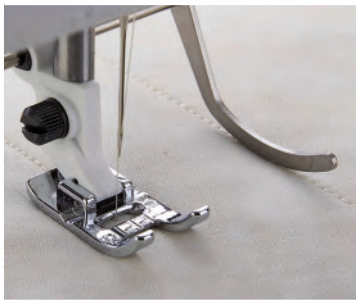

НАПРАВЛЯЮЩАЯ ЛИНЕЙКА

411739545

① ② ③ ④

412601945

⑤ ⑥ ⑦

Направляющая линейка для краеобметочного/стегального шва используется для широких припусков, защипов, отстрочки или стегальных швов.

1. 1. Поставьте линейку в отверстие на держателе.
2. 2. Отрегулируйте положение линейки на нужный припуск.





КВИЛТИНГ
– ЛОСКУТНОЕ ШИТЬЁ

Традиционно лоскутное шитье использовалось в практических целях, но в то же время давало возможность проявить творчество. За последнее десятилетие квилтинг превратился в искусство. Различные ткани, нитки, красивые строчки и шитьё в свободной технике дают возможность лоскутницам выразить себя в создании эксклюзивных проектов. Компания. HUSQVARNA VIKING® всегда прислушивается к нуждам потребителей и предлагает большой выбор аксессуаров и прижимных лапок, которые будут вдохновлять вас на совершенствование и разнообразие техники лоскутного шитья и принесут вам радость.



СТОЛ ДЛЯ КВИЛТИНГА

413112001

для DESIGNER DIAMOND *deLuxe*™, DESIGNER DIAMOND™, DESIGNER RUBY™, DESIGNER TOPAZ™ 30/20, SAPPHIRE™

Превратите узкий рукав вашей машины Husqvarna Viking в плоскую рабочую поверхность для шитья стеганых и объемных изделий.

1. После того, как вы достанете стол Lexan из упаковки, снимите с него белую клейкую ленту.
 2. Поставьте стол так, чтобы бренд Husqvarna Viking и линейка смотрели вверх. Вставьте в отверстия сверху винты. Прикрутите снизу к столу ножки.
 3. Приставьте стол к свободному рукаву и отрегулируйте винтами на ножках его высоту.
-



СТОЛ ДЛЯ КВИЛТИНГА

412625002

для DESIGNER™ SE, DESIGNER™ SE Limited Edition, DESIGNER™ I, II, QUILT DESIGNER™, QUILT DESIGNER™ II

При помощи стола для Квилтинга вы сможете стегать объемные изделия с широкими припусками и делать ровные швы.

1. Сдвиньте белую направляющую линейку влево. Задвиньте стол на свободный рукав машины до упора. Расстояния слева и справа от иглы показаны в сантиметрах и дюймах.
 2. Поднимите прижимную лапку и задвиньте направляющую линейку слева направо и отрегулируйте ее положение.
 3. Положите край ткани вдоль направляющей линейки и шейте.
 4. Передвигайте линейку во время шитья. Поднимите ее вверх и снимите. Устанавливайте направляющую линейку с правой стороны стола, сдвигая ее влево. Для прошивания идеальных кругов до 20 дюймов (52 см) диаметром, выберите любую прямую или декоративную строчку и установите подходящую лапку.
 5. Отметьте точку в центре области круга и подложите стабилизатор под ткань.
 6. Положите золотую булавку на ткань и пришейте ее в выбранном отверстии соответствующего размера на столе.
 7. Опустите прижимную лапку и шейте. Ткань будет передвигаться вокруг булавки.
-



ЛАПКА ДВОЙНОЙ ПОДАЧИ СО СМЕННОЙ ПОДОШВОЙ

920219096

⑤ ⑥ ⑦ 7 кроме машин EMERALD™ моделей 122, 118 и 116.



Лапка двойной подачи (Dual Feed Foot) со сменными подошвами сконструирована чтобы обеспечить точную подачу нескольких слоев ткани при шитье, а в некоторых случаях при простежке с прокладкой. Лапка – прекрасный помощник при квилтинге, шитье вельвета, трикотажа и стрейч-тканей, кожзаменителя, а также проектов, требующих исключительно точного следования выкройке. При установке на лапку сменной подошвы для прямой строчки (Changeable Straight Stitch Foot) нужно установить иглу в центральное положение, максимальная длина стежка до 6 мм. При установке сменной подошвы для строчки зиг-заг (Changeable Zigzag Foot) можно задавать ширину стежка до 7 мм и длину стежка до 6 мм.

1. Снимите держатель лапок, открутив винт при помощи отвертки.
2. Установите лапку двойной подачи на машинку, подведя ее сзади так, чтобы вилка охватила винт иглодержателя. Прикрутите лапку к стержню винтом крепления лапкодержателя. Уменьшите давление лапки до 3

Установка и снятие заменяемой подошвы лапки

3. Подведите заменяемую подошву под лапку двойной подачи в ее верхнем положении.
4. Нажмите на заменяемую подошву и она пристегнется к лапке.
5. Чтобы снять заменяемую подошву, нужно нажать на ее переднюю часть и подошва отстегнется от лапки двойной подачи.

Как закрепить направлятель

Два направлятеля (левый и правый), входящие в комплект, помогут шить параллельные строчки при простежке от края к краю изделия. Ориентируя направлятель по предыдущей строчке, можно добиться исключительно точной простежки.

6. Вставьте прямой конец направлятеля в отверстие в задней части лапки двойной подачи.
7. Перемещая направлятель вправо или влево относительно лапки, задайте расстояние между соседними строчками.



СМЕННАЯ ОТКРЫТАЯ ЛАПКА

(для 920219096 Interchangeable Dual Feed)

413237845

⑤ ⑥ ⑦ не для EMERALD™ 122, 118, 116

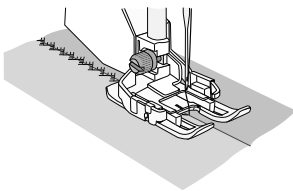
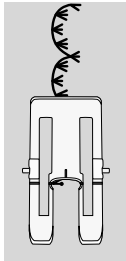

Верхний транспортер со сменными лапками разработан специально для шитья и простегивания многослойных изделий. С его помощью вы без труда простегаете лоскутные изделия, прошьете вельвет, эластичные ткани, заменитель кожи и состыкуете рисунок в клетку. Сменная Открытая Лапка применяется при пришивании аппликации плотным сатиновым швом, декоративными строчками и при использовании тейперинга. Выемка под лапкой обеспечивает беспрепятственное прохождение, а открытый вырез в передней части лапки дает полный обзор выполняемой строчки.

1. Установка Верхнего Транспортера со сменными лапками на вашу машину:
 - a. Снимите с машины держатель лапки, открутив крепежный винт.
 - b. Установите верхний транспортер позади стойки лапки и заведите вилку над винтом крепления иглы.
 - c. Закрепите верхний транспортер на стойке лапки, затянув соответствующий винт.
2. Сменную Открытую Лапку разместите под верхним транспортером и надавите на лапку вверх, чтобы она защелкнулась на месте.
3. Выберите декоративную или сатиновую строчку.
4. Шейте. Красные отметки на лапке помогают вам направлять ткань во время шитья.



ЛАПКА С НАПРАВЛЯЮЩЕЙ ДЛЯ КВИЛТИНГА

(для 920219096 сменная лапка с припуском 1/4" (6 мм))

413155545

⑤ ⑥ ⑦ не для EMERALD™ 122, 118, 116

Используйте лапку для отстрочки вдоль соединительного шва. На лапке имеются метки для аккуратного поворота в углах для строчек 1/4 (6мм) или 1/8 (3мм).

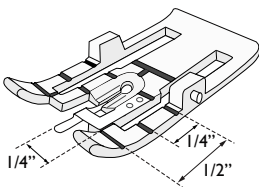

Лапка двойной подачи, совмещенная с лапкой для квилтинга, спроектирована специально для надежной подачи нескольких слоев ткани и/или ватина (синтепона). Это прекрасный инструмент для квилтинга, шитья вельвета, стрейч тканей, кожаменителя и других тканей, при шитье которых точная подача которых может вызывать проблемы.

1. Шитье «в канавке» обозначает шитье поверх завершенного шва.
2. Установите лапку с направляющей для квилтинга. Выберите прямую строчку с центральным расположением иглы и задайте максимальную длину стежка - 6.
3. Разместите изделие под лапку, совместив направлятель в центре лапки и прошитый шов.
4. Чтобы повернуть в 1/4 (6мм) от края: Опустите иглу в ткань выбрав функцию «Игла Вверх/Вниз». Шейте. Остановитесь, когда край лапки совпадет с краем изделия. Поднимите лапку с иглой в ткани, опустите лапку и продолжайте шить строчки.
5. Лапка двойной подачи, совмещенная с лапкой для квилтинга, обеспечивает аккуратную и гладкую подачу многослойных изделий.



СМЕННАЯ ЛАПКА С ПРИПУСКОМ 1/4" (6 ММ)

920219096

⑤ ⑥ ⑦ не для EMERALD™ 122, 118, 116

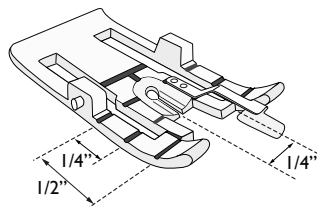

Верхний транспортер со сменными лапками разработан специально для шитья и простегивания многослойных изделий. С его помощью вы без труда простегаете лоскутные изделия, прошьете вельвет, эластичные ткани, заменитель кожи и состыкуете рисунок в клетку. Применяйте Сменную Лапку с припуском 1/4" (6 мм) для прямой строчки и и стегальных строчек с центральным положением иглы. Направитель на лапке помогает сохранять припуск 1/4" (6мм).

1. Установка Верхнего Транспортера со сменными лапками на вашу машину:
 - a. Снимите с машины держатель лапки, открутив крепежный винт.
 - b. Установите верхний транспортер позади стойки лапки и заведите вилку над винтом крепления иглы.
 - c. Закрепите верхний транспортер на стойке лапки, затянув соответствующий винт.
2. Сменную Лапку с припуском 1/4" (6 мм) разместите под верхним транспортером и надавите на лапку вверх, чтобы она защелкнулась на месте.

Стачивание:

3. Так как эта лапка имеет маленькое отверстие, то вы можете использовать только строчки с центральным положением иглы.
4. До начала шитья разместите край вашей ткани под лапкой вдоль направителя.
5. Прошейте строчку, направляя край ткани вдоль направителя.

Простегивание:

6. Красные отметки на лапке помогают вам направлять ваше изделие в начале шитья, на поворотах и в конце вашего изделия.
7. Простегивайте изделия вдоль швов. При разворотах на углах, остановитесь, когда красная отметка 1/4" на лапке достигнет шва.
8. Опустите иглу в ткань, поверните изделие и продолжите шитье.



НАБОР ЛАПОК ДЛЯ КВИЛТИНГА

413035302

⑤ ⑥ ⑦ не для серии EMERALD™ 122, 118, 116

В набор входят: Лапка двойной подачи с направителем, Открытая лапка для пунктирной простёжки, Прозрачная лапка для квилтинга с припуском 1/4" (6 мм). Все что требуется, чтобы начать квилтинг.



ЛАПКА ДЛЯ КВИЛТИНГА С

412785545

① ② ③ ④ ⑤ ⑥ ⑦

412370845

① ② ③ ④ ⑤ ⑥ ⑦ не для серии DESIGNER DIAMOND *deLuxe*™, DESIGNER DIAMOND™, DESIGNER RUBY™, DESIGNER TOPAZ™ 30/20, DESIGNER™ SE, SAPPHIRE™

Делает исключительные швы с припуском 1/4 дюйма (6 мм). Красные отметки 1/4 дюйма (6 мм) и 1/8 дюймов (3 мм) спереди и сзади иглы предназначены для поворота ткани. Прямая строчка, длина 2.0–2.5.



412785545

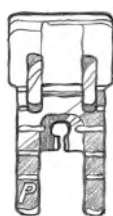

412370845

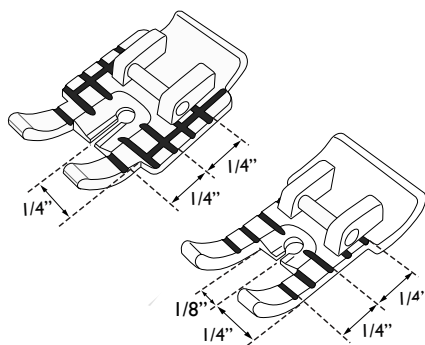

1. Сложите два отрезка материала лицевой стороной друг к другу.
2. Прошейте так, чтобы края материала были на одном уровне с краем лапки. Чтобы повернуть шов в 1/4 дюйма (6 мм) от конца материала, остановите машину так, чтобы игла оставалась в ткани, когда материал достигнет первой красной отметки на лапке.



ПРОЗРАЧНАЯ ЛАПКА ДЛЯ КВИЛТИНГА НА 1/4" (6 ММ)

412927447

① ② ③ ④ ⑤ ⑥ ⑦

Для хорошей видимости при шитье прямой строчкой с припуском 1/4" (6 мм) и 1/8" (3 мм).

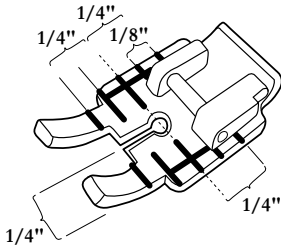

1. Лапка для квилтинга на 1/4" (6мм) предназначена для швов с припуском 1/4" (6 мм) или 1/8" (3 мм). Если вы шьёте на расстоянии 1/4" (6 мм) от аппликации, вышивки и т.п., она подходит идеально. Лапка для квилтинга на 1/4" (6 мм) хорошо подходит и для шитья по центру.
2. Установите прозрачную лапку для квилтинга на 1/4" (6 мм). Заправьте швейную или невидимую нить в катушку и швейную нить в шпульку.
3. На прозрачной лапке для квилтинга есть красные метки. Они помогут вам выровнять ткань в начале шитья, при шитье углов и в конце работы.
4. Если вы хотите оставить припуск 1/4" (6 мм), положите ткань под лапку, выровняв край по красной метке на лапке. Метка будет находиться на расстоянии 6 мм от иглы. Для припуска 1/8" (3 мм), выровняйте ткань по второй красной метке спереди.
5. Для разворота на расстоянии 1/4" (6 мм) от края, остановитесь, когда передняя линия лапки совпадает с кромкой лоскута. Игла должна быть опущена, машины серии Designer остановятся в разворотной позиции автоматически. Если вы шьёте на другой машине, поднимите прижимную лапку и разверните ткань.

Вы будете находиться на расстоянии 1/4" (6 мм) от края аппликации, вышивки и т.п. и готовы к продолжению работы.





ПРОЗРАЧНАЯ ЛАПКА ДЛЯ КВИЛТИНГА 1/4" (6 ММ) С НАПРАВИТЕЛЕМ

412927445

① ② ③ ④ ⑤ ⑥ ⑦

Для прямой строчки и стегального шва с эффектом ручной работы. Направитель поможет вам сохранить припуск в 1/4" (6 мм). Прозрачная лапка обеспечивает хорошую видимость при работе. Подходит как начинающим, так и опытным швеям.

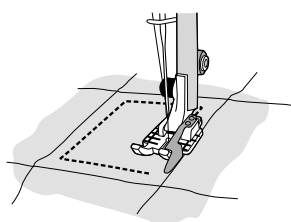
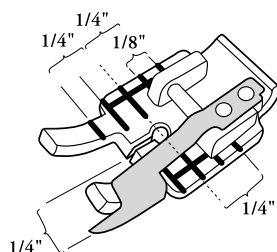

1. Для стачивания лоскутков выберите прямую строчку с центральным положением иглы на вашем Швейном советнике. Поскольку эта лапка имеет небольшое отверстие, которое улучшает качество при стачивании, вы можете шить только прямой строчкой или стегальным швом, имитирующим ручную работу.
2. На прозрачной лапке с припуском 1/4" (6 мм) с направителем расположены красные метки. Они помогут вам выровнять ткань в начале работы, при обработке углов и края.
3. Если вы хотите начать шить с края, положите ткань под лапку, выравнивая необработанные края по направителю. Прошейте, придерживая края вдоль линейки-направителя.
4. Если вы хотите оставить припуск 1/4" (6 мм) от края, выровняйте ткань по линии, находящейся дальше от задней части лапки. Для припуска в 1/8" (3 мм), выровняйте ткань по следующей линии.
5. Для окончания шитья на расстоянии 1/4" (6 мм) от края надо остановиться, когда метка на передней части лапки совпадает с краем ткани.
6. Если вы хотите использовать прозрачную лапку для квилтинга 1/4" (6 мм) для стачивания обработанных краёв, выровняйте кромку ткани по направителю на правой части лапки и прошейте. При желании вы можете использовать квилтинговую строчку с эффектом ручной работы. В этом случае следуйте инструкциям в Руководстве по эксплуатации.



ПРОЗРАЧНАЯ ЛАПКА ДЛЯ СТЕЖКИ

412927446

① ② ③ ④ ⑤ ⑥ ⑦

Для превосходной видимости при работе и лёгкости в использовании при шитье в углублениях „канавке“. Используйте инструкции для лапок для отстрочки 1/4" (6 мм) или 1/8" (3 мм).

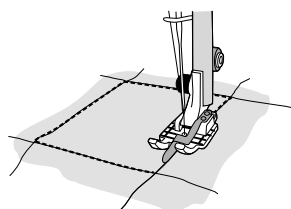
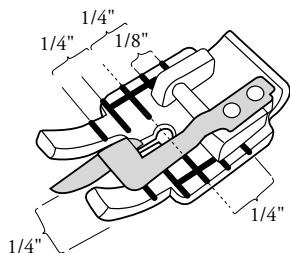

1. Шитьё в „канавке“ означает стегание в объемном многослойном изделии. Шов обычно получается выше.
2. Наденьте прозрачную лапку для стежки. Заправьте подходящую по цвету или невидимую нить в катушку и нить, подходящую по цвету, в шпульку.
3. Положите ткань, предназначенную для отстрочки, под прижимную лапку, выравнивая направитель в центре лапки по шву. Направитель автоматически окажется на пониженной части шва и безупречно сделает стегальный шов.
4. Для разворота на расстоянии 1/4" (6 мм) от края надо остановиться, когда передняя отметка на лапке совпадает с краем ткани.



ЛАПКА ДЛЯ ОТСТРОЧКИ 1/4" (6 ММ)

412914146

⑦

и для 955 E, 950 E, 755 QUILT, 750 QUILT, 555, 545

Идеально направляет строчку, и вы легко сохраните припуск 1/4" (6 мм). Эта лапка используется только для прямой строчки с припуском 1/4" (6 мм).

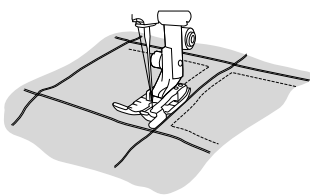
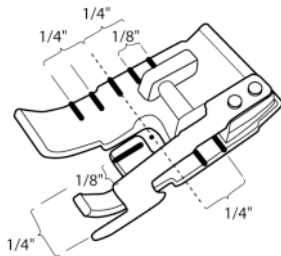

Стачивание лоскутков:

1. Наденьте лапку для отстрочки 1/4" (6 мм).
2. Выберите любую строчку с припуском не более 1/4" (6 мм).
3. Сложите два куска ткани лицевыми сторонами внутрь и положите под лапку. Линейка лапки должна направляться вдоль края ткани.
4. Начните шить. Линейка обеспечит идеальный припуск в 1/4" (6 мм).

Стежка:

5. Наденьте лапку для отстрочки 1/4" (6 мм).
6. Выберите стегальную строчку с припуском не более 1/4" (6 мм).
7. Шейте, линейка должна находиться на стыковочном шве (в „канавке“). Дойдя до угла, остановитесь, когда первая красная метка на левой стороне лапки дойдёт до края.
8. Не поднимая иглу, разверните ткань и продолжайте шить. Если вы хотите шить на расстоянии 1/8" (3 мм) от стыковочного шва, выберите вышеуказанную строчку с припуском 1/4" (6 мм). Пусть внутренний край правого выступа лапки скользит вдоль шва. Дойдя до угла, остановитесь, когда вторая красная метка с левой стороны лапки дойдёт до края. Не поднимая иглу, разверните ткань и продолжайте шить.



Открытая лапка

ОТКРЫТАЯ ЛАПКА

412800945

① ② ③ ④ ⑤ ⑥ ⑦

ПРОЗРАЧНАЯ ОТКРЫТАЯ ЛАПКА

413031945

① ② ③ ④ ⑤ ⑥ ⑦



Прозрачная открытая лапка

Лапка для аппликаций и декоративных швов. Строчки могут быть различной длины и ширины. Прозрачная лапка обеспечивает видимость и позволяет делать идеально ровные швы. Углубление в нижней части лапки мягко подает материал, и благодаря тому, что лапка открыта, вам легче контролировать и видеть шов.

1. Наденьте лапку.
2. Выберите декоративный или аппликационный шов.
3. Для достижения наилучшего результата проведите линии карандашом для более точной ориентировки.



ПРОЗРАЧНАЯ ОТКРЫТАЯ ЛАПКА ДЛЯ СТЕЖКИ

412860645

① ⑦

Прозрачная открытая лапка идеально подходит для стежки в технике ручного передвижения ткани. Вы сможете сделать красивую пунктирную стежку около вышивальных дизайнов или аппликаций. Прозрачность обеспечивает хорошую видимость.



1. Установите Прозрачную открытую лапку.
2. В машинах серии Designer выберите меню V. Зубцы транспортера опустятся автоматически. В других моделях машин следуйте инструкции в Руководстве по эксплуатации для пунктирной стежке вручную.
3. Заправьте машину швейными или вышивальными нитками. Длина стежка не важна, так как вы опустили зубцы транспортера и должны передвигать ткань вручную. Вы можете следовать по заранее нанесенным линиям и прозрачная лапка позволяет вам видеть их. Сделайте несколько стежков на месте (не двигайте ткань) для закрепки в начале и в конце шитья.



ЗАХВАТ ДЛЯ ТЕХНИКИ СВОБОДНОГО ПЕРЕДВИЖЕНИЯ

412538845

Положите захват на материал, на котором вы планируете делать стёжку или вышивку. Натягивать материал в пальцы нет необходимости. Шероховатая поверхность под захватом удерживает материал в натянутом положении и на захвате есть ручки для свободного передвижения материала в любом направлении.

1. Опустите зубцы транспортёра ткани и установите регулятор давления лапки в положение для штопки.
2. Выберите прямой или любой другой шов.
3. Наденьте любую лапку для техники свободного движения.
4. Наложите захват на стеганое изделие или материал.
5. Держите ручки захвата и плавно двигайте ткань, чтобы стежки были ровными

СВОБОДНАЯ ТЕХНИКА ШИТЬЯ С РАЗНЫМИ ЛАПКАМИ



ОТКРЫТАЯ ЛАПКА ДЛЯ ПУНКТИРНОЙ СТЁЖКИ

412531045 (ПРУЖИННАЯ)

①

412801045 (СКОЛЬЗЯЩАЯ)

⑦

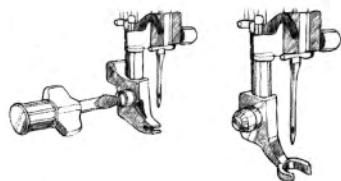

ОТКРЫТАЯ ЛАПКА ДЛЯ ПУНКТИРНОЙ СТЁЖКИ С ПРУЖИНОЙ

413037646 (пружинная)

⑤ ⑥ ⑦ не для EMERALD™ 122, 118, 116

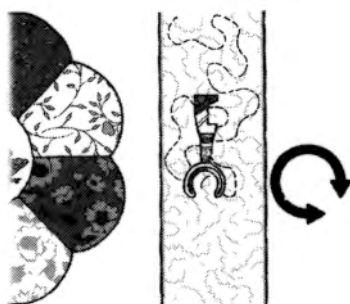

Открытая лапка для пунктирной стёжки с пружиной обеспечивает полную видимость при стегании в технике свободного передвижения или вышивании. Благодаря открытой лапке, вы можете с лёгкостью выполнять пунктирную стёжку или прошивать узор на ткани. Пружина предотвращает поднятие ткани вместе с иглой при шитье, и этим также предотвращает обрыв нити при работе со специальными или толстыми нитками. Проверьте, подходит ли номер иглы к толщине нитки.

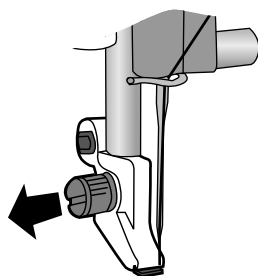

Для швейных машин серии Sapphire, выберите режим пунктирной стёжки (Free Motion Spring Action) в установочном меню (Set Menu). Для машин серии DESIGNER™, выберите сенсорную лапку Q в установочном меню.

1. Снимите держатель лапки и установите Открытую лапку для пунктирной стёжки с пружиной.
2. Вытяните нижнюю нитку вверх, сделав один стежок.
3. Опустите лапку.
4. Начинайте шитьё, либо двигая ткань как при выполнении узора "мозгов", либо по другим линиям. Продвигайте ткань плавными движениями, постепенно ускоряя по мере увеличения скорости машины. Вы сами создаёте длину стежка.



СВОБОДНАЯ ТЕХНИКА ШИТЬЯ С РАЗНЫМИ ЛАПКАМИ



ЛАПКА ДЛЯ ТЕХНИКИ СВОБОДНОГО ПЕРЕДВИЖЕНИЯ

412613745 (ПРУЖИННАЯ)

⑤ ⑥ не для серии EMERALD™

412576445 (СКОЛЬЗЯЩАЯ)

⑦

На большой и прозрачной пластине лапки нанесены метки 1/4" (6 мм) и 1/8" (3 мм), которые обеспечивает отличные возможности для наблюдения и точность при вышивании в свободной технике.

1. Снимите с машины стандартный держатель лапки и прижимную лапку.
2. Установите лапку для техники свободного передвижения на стержень, так чтобы направляющая проволока была над винтом иглы. Прикрутите лапку на место крепежным винтом.
3. Опустите зубцы транспортера ткани. (На машине DESIGNER™ SE они опускаются автоматически).
4. Нанесите линии, по которым вы будете делать стежку, используйте для этого специальный карандаш (Pictogram Pen).
5. Для машин из группы 1 выберите прямую строчку (или другой шов). Для группы 7 в меню V выберите прямую или зигзагообразную строчку для техники свободного передвижения ткани.
6. Положите захват для техники свободного передвижения на квилтовое панно или ткань и шейте. Двигайте ткань плавно, чтобы стежки были равномерными.





ВЫШИВАНИЕ

Вышивальные функции машин HUSQVARNA VIKING® откроют вам новые возможности в шитье. Вы сможете поставить свою подпись, украсить изделие вышивкой и создать уникальные и неповторимые предметы одежды и украшения для дома. Фирма HUSQVARNA VIKING® предлагает вам большую коллекцию необыкновенно красивых дизайнов для вышивания. Не забудьте также посетить сайт www.myembroideries.com, где вы можете посмотреть огромную библиотеку с дизайнами и приобрести их. Там найдётся дизайн для любого проекта! При помощи программного обеспечения HUSQVARNA VIKING® вы сможете создавать собственные дизайны, и ваши изделия будут уникальными!



СОВЕТЫ, КАК СДЕЛАТЬ КРАСИВУЮ ВЫШИВКУ

1. Правильно закрепляйте ткань в пяльцах. Это исключительно важно для получения качественной вышивки. Используйте тот стабилизатор, который соответствует типу ткани (см. стр. 108–110). Ослабьте винт на пяльцах, чтобы при заплывании ткань не нарушила их форму. Положите наружную часть пялец на твердую, плоскую поверхность, затем наложите стабилизатор и ткань. Наложите внутреннюю часть и сильно прижмите, чтобы закрепить ткань. Когда материал будет в пяльцах, не растягивайте его сильно, так как это может привести к перекашиванию и растяжению. При вышивании на растянутой ткани вы никогда не получите хорошего результата.
2. При вышивании используйте вышивальные нитки (номер 40), а на шпульку наматывайте тонкие нитки х/б (согласно указаниям в Руководстве пользователя).
3. Поставьте новую стандартную иглу 80 Schmetz Universal (или иглу для вышивания (Embroidery) для специальных ниток и тканей. Используйте номера игл 75/11 для легких тканей или 90/14 для плотных тканей (см. стр. 102).
4. Прогладьте вышивку с изнаночной стороны, положив ее на мягкую поверхность.



Погрузитесь в мир увлекательный вышивания! Посетите сайт www.myembroideries.com, там вы найдете уникальную коллекцию дизайнов на любой вкус и для любых размеров пялец, от мини до мега! Есть дизайны для специальных вышивальных техник! Вы сможете посмотреть иллюстрации и анимационные фильмы, посвященные разным техникам шитья и вышивания. Пошаговые упражнения помогут вам освоить любые техники.



ЭКСКЛЮЗИВНЫЕ ВЫШИВАЛЬНЫЕ КАРТОЧКИ/D - КАРТОЧКИ/ДИСКЕТЫ HUSQVARNA VIKING®

Фирма HUSQVARNA VIKING® постоянно выпускает новые эксклюзивные дизайны на вышивальных карточках /дискетах / d-картах, которые разрабатываются лучшими дизайнерами. Вы можете выбирать любые цветочные дизайны, квилтинг, ризелье, аппликацию и многое другое! Получите больше информации у местного дилера.

ПЯЛЬЦА ОТ МИНИ ДО МЕГА

Различные размеры пялец от мини до мега дают возможность делать красивые вышивки. Выберите самые маленькие пяльцы и соответствующую их размеру вышивку. Пяльцы мини прекрасно подходят для вышивания на детской или кукольной одежде. Выберите пяльцы мега, чтобы сделать великолепные большие вышивки для украшения вашего дома



DESIGNER™ Majestic Hoop

920222096

14 1/6" x 13 3/4" (360 x 350 mm)

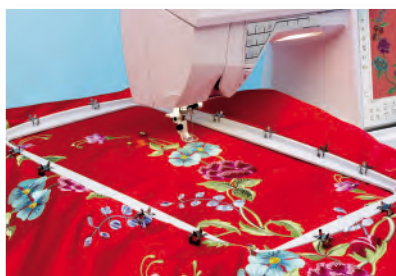

DESIGNER™ Royal Hoop

412944501

14 1/6" x 8" (360 x 200 mm)



DESIGNER™ Crown Hoop

413116501

10 1/4" x 8" (260 x 200 mm)



**200 X 200
QUILTER'S HOOP**

920264096

8" x 8" (200 x 200 mm)



**ENDLESS
EMBROIDERY HOOP II**

920310096

7" x 4" (180 x 100 mm)



**DESIGNER™ Splendid
Square Hoop**

412968201

4 9/13" x 4 9/13" (120 x 120 mm)



TEXTURE HOOP

920225096

6" x 6" (150 x 150 mm)



DO ALL QUILTER'S HOOP

920115096

6" x 6" (150 x 150 mm)



5" X 7" DESIGN HOOP

920085096

5" x 7" (180 x 130 mm)



**ENDLESS
EMBROIDERY HOOP**

920051096

6^{9/13}" x 4" (170 x 100 mm)



MIDPA3MEP HOOP

412665501

6^{9/13}" x 4" (170 x 100 mm)



LARGE HOOP

412527102

9^{6/13}" x 6" (240 x 150 mm)



STANDARD HOOP

412527401

4" x 4" (100 x 100 mm)



**EMBROIDERY
SPRING HOOP**

412573801

4" x 4" (100 x 100 mm)



**MINI EMBROIDERY
SPRING HOOP**

412573901

1^{7/13}" x 1^{7/13}" (40 x 40 mm)



MEGA HOOP

412625502

14^{1/6}" x 6" (360 x 150 mm)



PLUS HOOP

412464901

6^{9/13}" x 4" (170 x 100 mm)



STANDARD HOOP

412447001

4" x 4" (100 x 100 mm)

ПЯЛЬЦЫ / ИНФОРМАЦИОННАЯ ТАБЛИЦА



DESIGNER
DIAMOND deLuxe™
DESIGNER DIAMOND™

МАКС. ПОЛЕ ВЫШИВКИ		360 x 350 mm
ВЫШИВАЛЬНЫЕ ПЯЛЬЦЫ	РАЗМЕР ПАЛЕЦ	
DESIGNER™ Majestic Hoop	14 1/6" x 13 3/4" (360 x 350 mm)	X
DESIGNER™ Royal Hoop	14 1/6" x 8" (360 x 200 mm)	X
DESIGNER™ Crown Hoop	10 1/4" x 8" (260 x 200 mm)	X
200 X 200 QUILTER'S HOOP	8" x 8" (200 x 200 mm)	X
ENDLESS EMBROIDERY HOOP II	7" x 4" (180 x 100 mm)	X
DESIGNER™ Splendid Square Hoop	4 9/13" x 4 9/13" (120 x 120 mm)	X
TEXTURE HOOP	6" x 6" (150 x 150 mm)	X
DO ALL QUILTER'S HOOP	6" x 6" (150 x 150 mm)	X
5" X 7" DESIGN HOOP	5" x 7" (180 x 130 mm)	X
ENDLESS EMBROIDERY HOOP	6 9/13" x 4" (170 x 100 mm)	X
MIDРАЗМЕР HOOP	6 9/13" x 4" (170 x 100 mm)	X
LARGE HOOP	9 6/13" x 6" (240 x 150 mm)	X
STANDARD HOOP	4" x 4" (100 x 100 mm)	X
EMBROIDERY SPRING HOOP	4" x 4" (100 x 100 mm)	X
MINI EMBROIDERY SPRING HOOP	1 7/13" x 1 7/13" (40 x 40 mm)	X
MEGA HOOP	14 1/6" x 6" (360 x 150 mm)	
PLUS HOOP	6 9/13" x 4" (170 x 100 mm)	
STANDARD HOOP	4" x 4" (100 x 100 mm)	



DESIGNER RUBY™
DESIGNER TOPAZ™ 30



DESIGNER TOPAZ™ 20



DESIGNER™ SE LE
DESIGNER™ SE
DESIGNER™ I, II
QUILT DESIGNER™ II
PLATINUM™ 955E

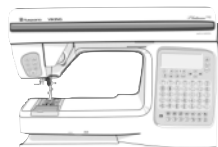

PLATINUM™ 950E
PLATINUM™ PLUS

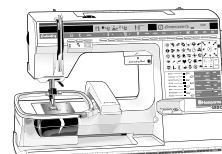

ORCHIDEA™ #1+, 1250
ROSE™, IRIS™
SCANDINAVIA™
400, 300

360 x 200 mm

260 x 200 mm

240 x 150 mm

240 x 150 mm

100 x 100 mm

X				
X	X			
X	X			
X	X			
X	X			
X	X	X		
X	X	X		
X	X	X		
X	X	X	X	
X	X	X	X	
X	X	X	X	
X	X	X	X	
X	X	X	X	
X	X	X	X	
		X	X	
				X
				X



СПЕЦИАЛЬНОЕ КРЕПЛЕНИЕ

412738645

Специальное крепление для стола для заправки пялец обеспечивает удобное размещение ткани на плоскости и заправку в пяльцы.



СЕНСОРНАЯ ЛАПКА Q

413192045

⑦

Сенсорная лапка Q предназначена для вышивания и стежки в технике свободного передвижения материала на плотных и многослойных тканях. Наденьте сенсорную лапку Q для техники свободного передвижения (стёжки на ватине/синтепоне), для вышивания готовых дизайнов на синтепоне или ватине, для вышивания на толстых полотенцах, или сложных структурных материалах.



ПРОЗРАЧНАЯ ЛАПКА ДЛЯ ВЫШИВАНИЯ R

412849801

① не для 1200, 1100, 1090, 1070, 1070S, 1050.

⑦ не для серии SAPPHIRE™.

Прозрачная лапка для вышивания R используется для вышивки с свободной техникой, декоративного шитья и обычной вышивки. С этой лапкой вам всегда обеспечена хорошая видимость работы как при вышивании, так и при шитье в технике свободного передвижения.



ЛАПКА ДЛЯ ВЫШИВАНИЯ U

412727601

ДЛЯ PLATINUM™ 955 E/950 E, PLATINUM PLUS, ROSE™, IRIS™, SCANDINAVIA™ 400, 300

Вышивальная лапка U предназначена для декоративного шитья и вышивания.



ЛАПКА ДЛЯ ШТОПКИ

411739045

① ② ③ ④

Установите прямую строчку, опустите зубцы транспортёра ткани, поставьте регулятор давления лапки в положение для штопки. Наденьте лапку для штопки/стёжки.

1. Положите материал под лапку.
2. Подтяните нижнюю нитку вверх поворотом колеса вручную.
3. Опустите прижимную лапку.
4. Шейте, передвигая материал в том направлении, которое необходимо для штопки или для стёжки. Передвигайте материал медленно, при небольшой скорости шитья и быстро – при высокой скорости.

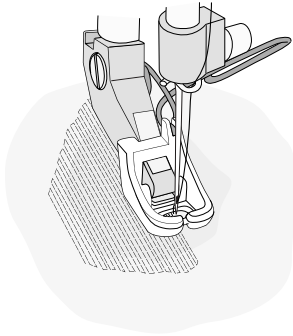

ЛАПКА ДЛЯ ШТОПКИ/СТЁЖКИ

412541745

⑤ ⑥ не для серии EMERALD™.

Установите прямую строчку, опустите зубцы транспортёра ткани, поставьте регулятор давления лапки в положение для штопки. Наденьте лапку для штопки/стёжки.

1. Положите материал под лапку.
2. Вытяните нижнюю нитку вверх поворотом колеса вручную.
3. Опустите прижимную лапку.
4. Шейте, передвигая материал в том направлении, которое необходимо для штопки или для стёжки. Передвигайте материал медленно, при небольшой скорости шитья и быстро – при высокой скорости.



НАБОР ИГЛ ДЛЯ ВЫШИВКИ РИШЕЛЬЕ

920268096

① ⑥ ⑦

ТОЛЬКО ДЛЯ ВЫШИВАЛЬНЫХ МАШИН

С набором игл для вышивки HUSQVARNA VIKING® (Embroidery Cutwork Needle Kit) можно создать вышитые шедевры в стиле ришелье. Этот набор поможет легко начать!

Комплектация: INSPIRA™ иглы для ришелье, многофункциональный инструмент/ Прорезатель петель, CD с видеоинструкцией, вышивальные дизайны и много примеров, чтобы вдохновить Вас в начале творческого пути!

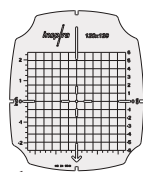

1.

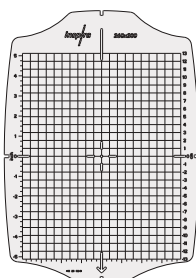

2.

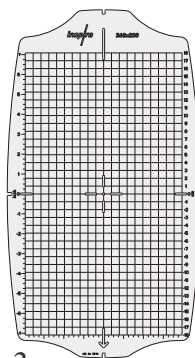

3.

ИМЕЮТСЯ ТРАФАРЕТЫ ДЛЯ СТАНДАРТНЫХ ПЯЛЕЦ

1. 620090396 (120 x 120 mm)
2. 620090496 (260 x 200 mm)
3. 620090596 (360 x 200 mm)





ДОПОЛНИТЕЛЬНЫЕ
ПРИНАДЛЕЖНОСТИ

HUSQVARNA VIKING® разработала ряд специальных принадлежностей для облегчения шитья. Специальные иглы, игольные пластины, шпульки и многое другое помогут вам сэкономить время и шить как профессионал.



ЦИРКУЛЬ

411852645

① ② ③ ④

412602645

⑤ ⑥ ⑦

Вы можете делать различные строчки и орнаменты по кругу. Выберите любой шов. (Ширина шва не более 1/4" (6 мм).

1. Наденьте прижимную лапку В.
2. Установите ножку циркуля в центре круга.
3. Вденьте циркуль в отверстие на задней части держателя лапки и вставьте конец циркуля на чертежную кнопку (на некоторых моделях закрутите винт на задней части держателя лапки).
4. Опустите лапку и шейте. Материал будет подаваться по кругу вокруг ножки циркуля.

Совет: зажмите материал в пальцы и подкладывайте укрепляющий материал, если вы шьете на тонком материале.



411417701

ПОДЪЕМНАЯ ПЛАСТИНА ДЛЯ ПУГОВИЦ

413105601

① ② ③ ④ ⑤ ⑥ ⑦

Пластина для пришивания пуговиц позволяет создать ножку, на которой будет держаться пуговица. У пластины два конца различной толщины в зависимости от того какое количество ниток вы хотите, чтобы было намотано на ножке. Пластиной можно также пользоваться при шитье через толстые швы, чтобы сделать высоту лапки одинаковой.

1. Положите пластину между пуговицей и материалом.
2. Пришивайте пуговицу как это описано в инструкции.

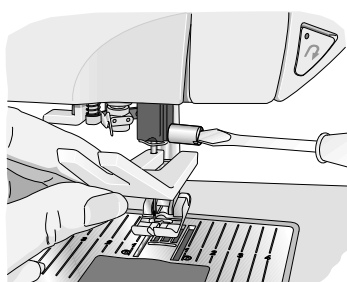



ЗАЩИТА ОТ ИГЛЫ

413137545

⑤ ⑥ ⑦ не для серии EMERALD™

Устройство защиты от иглы Safety Needle Guard – обеспечивает защиту при шитье. Металлическая защита прикрепляется к держателю лапок таким образом, что исключается непреднамеренное касание иглы при шитье.



ПЛАСТИНКА ДЛЯ ГЛАЗКА 4 ММ

412991145

для DESIGNER DIAMOND *deLuxe*™,
DESIGNER DIAMOND™, DESIGNER RUBY™,
DESIGNER TOPAZ™ 30/20, SAPPHIRE™

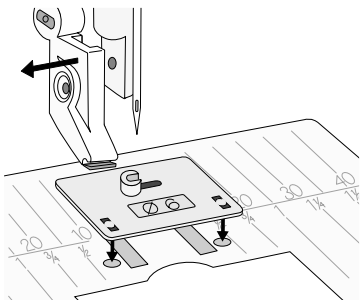

ПЛАСТИНКА ДЛЯ ГЛАЗКА 6 ММ

412991146

для DESIGNER DIAMOND *deLuxe*™, DESIGNER DIAMOND™,
DESIGNER RUBY™, DESIGNER TOPAZ™ 30/20,
SAPPHIRE™

При помощи этой пластинки вы можете обшивать кружева, отверстия на ремнях и пр.

1. Шов зигзаг, ширина 2–3 (регулируйте по отверстию на пластине), опустите зубцы транспортера ткани.
 2. Поставьте на игольную пластину дополнительную пластинку, снимите лапку и при необходимости уберите держатель лапки.
 3. Зажмите материал в небольшие пальцы. Прodelайте отверстия. (Пользуйтесь специальным пробойником или же распарывателем.)
 4. Обшейте отверстие через вставленную в него трубку.
 5. Обкрутите верхнюю нитку вокруг трубки, чтобы она хорошо держалась.
 6. Опустите прижимную лапку.
 7. Шейте зигзаговым швом, поворачивая материал по мере шитья вокруг трубки. Прошив вокруг, срежьте нитки, увеличьте ширину стежка и прошейте еще раз.
-



ДЕРЖАТЕЛЬ ДЛЯ ВОСЬМИ КАТУШЕК

412481603

① ⑥ ⑦ не для серии EMERALD™

Ставится сверху машины. Выдвижная антенна с нитеводителями для восьми катушек. Штыри для надевания катушек пронумерованы, чтобы было удобнее менять нитки при вышивании.

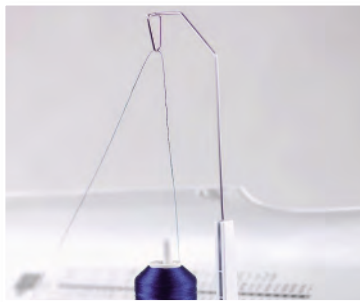

ДЕРЖАТЕЛЬ БОЛЬШИХ КАТУШЕК

413108301

① ② ③ ④

и для DESIGNER DIAMOND *deLuxe*™, DESIGNER DIAMOND™, DESIGNER RUBY™, DESIGNER TOPAZ™ 30/20, SAPPHIRE™

Рекомендуется применять для катушек большого размера. Легко крепится на дополнительную ось для катушек.



ОКРАШЕННЫЕ ШПУЛЬКИ (20 ШТ. В УП.)

413198445

⑤ ⑥ ⑦ не для серии EMERALD™

Шпульки 4 различных цветов можно использовать для намотки разных типов ниток.



ШПУЛЬКИ, УПАКОВКА 10 ШТ

412061245

② ③ ④ Старый стиль

412097545

① Новый стиль

413182545

⑤ ⑥ ⑦ зелёные -, не для серии EMERALD™



СЕТКА ДЛЯ КАТУШКИ

412397701

① ② ③ ④ ⑤ ⑥ ⑦



ДЕРЖАТЕЛЬ ЛАПКИ

412616145

⑤ ⑥ ⑦ не для серии EMERALD™

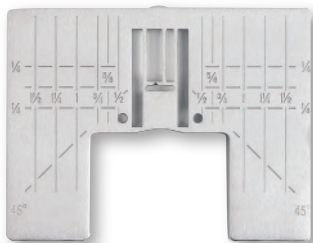

ИГОЛЬНАЯ ПЛАСТИНА ДЛЯ
СТАНДАРТНОГО ШВА ЗИГЗАГ С
РАЗМЕТКОЙ В ДЮЙМАХ

412964202

ДЛЯ DESIGNER DIAMOND *deLuxe*[™],
DESIGNER DIAMOND[™], DESIGNER RUBY[™],
DESIGNER TOPAZ[™] 30/20, SAPPHIRE[™]



ИГОЛЬНАЯ ПЛАСТИНА ДЛЯ ПРЯМОЙ
СТРОЧКИ С РАЗМЕТКОЙ В ДЮЙМАХ

412964203

ДЛЯ DESIGNER DIAMOND *deLuxe*[™],
DESIGNER DIAMOND[™], DESIGNER RUBY[™],
DESIGNER TOPAZ[™] 30/20, SAPPHIRE[™]

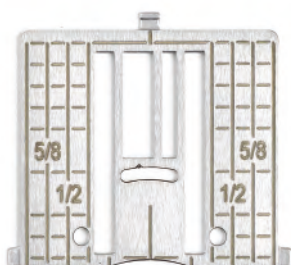

ИГОЛЬНАЯ ПЛАСТИНА ДЛЯ
СТАНДАРТНОГО ШВА ЗИГЗАГ С
РАЗМЕТКОЙ В ДЮЙМАХ

412789603

ДЛЯ DESIGNER[™] SE, DESIGNER[™] SE
Limited Edition



ИГОЛЬНАЯ ПЛАСТИНА ДЛЯ ПРЯМОЙ
СТРОЧКИ С РАЗМЕТКОЙ В ДЮЙМАХ

412789602

ДЛЯ DESIGNER[™] SE, DESIGNER[™] SE
Limited Edition

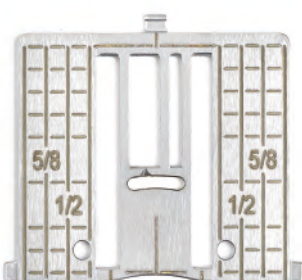

ИГОЛЬНАЯ ПЛАСТИНА ДЛЯ
СТАНДАРТНОГО ШВА ЗИГЗАГ С
РАЗМЕТКОЙ В ДЮЙМАХ

412533003

ДЛЯ DESIGNER[™] I, II, QUILT DESIGNER[™],
QUILT DESIGNER[™] II, PLATINUM[™],
PRELUDE, SCANDINAVIA[™]

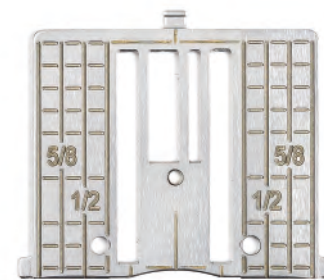

ИГОЛЬНАЯ ПЛАСТИНА ДЛЯ ПРЯМОЙ
СТРОЧКИ С РАЗМЕТКОЙ В ДЮЙМАХ

412533002

ДЛЯ DESIGNER[™] I, II, QUILT DESIGNER[™],
QUILT DESIGNER[™] II, PLATINUM[™],
PRELUDE, SCANDINAVIA[™]

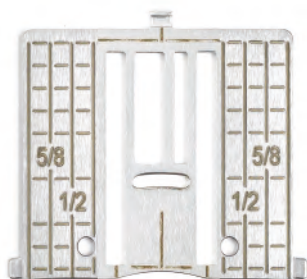

ИГОЛЬНАЯ ПЛАСТИНА ДЛЯ
СТАНДАРТНОГО ШВА ЗИГЗАГ С
РАЗМЕТКОЙ В ДЮЙМАХ

412288103

⑤ ⑥ не для серии PLATINUM™,
PRELUDE, SCANDINAVIA™, EMERALD™



ИГОЛЬНАЯ ПЛАСТИНА ДЛЯ ПРЯМОЙ
СТРОЧКИ С РАЗМЕТКОЙ В ДЮЙМАХ

412288102

⑤ ⑥ не для серии PLATINUM™,
PRELUDE, SCANDINAVIA™, EMERALD™





СУМКА ДЛЯ ВЫШИВАЛЬНОГО БЛОКА

413 07 13-02 ДЛЯ DESIGNER DIAMOND deLuxe™, DESIGNER DIAMOND™, DESIGNER RUBY™

СУМКА ДЛЯ ВЫШИВАЛЬНОГО БЛОКА

413 23 21-01 ДЛЯ DESIGNER TOPAZ™ 30, 20



СУМКА ДЛЯ АКСЕССУАРОВ

413 18 28-01 ДЛЯ DESIGNER DIAMOND deLuxe™, DESIGNER DIAMOND™, DESIGNER RUBY™, DESIGNER TOPAZ™ 30/20, SAPPHIRE™



СУМКА ДЛЯ ШВЕЙНОЙ МАШИНЫ (НА КОЛЕСАХ)

413 18 27-01 ДЛЯ DESIGNER DIAMOND deLuxe™, DESIGNER DIAMOND™, DESIGNER RUBY™, DESIGNER TOPAZ™ 30/20, SAPPHIRE™





ОВЕРЛОК ШИТЬЕ И
УКРАШЕНИЕ



HUSKYLOCK™ S25

Этот самый продвинутый в линейке оверлок со Швейным Советником (SEWING ADVISOR™) и автоматическим дифференциалом может выполнить 25 программ, включая 5/4/3/2- ниточный оверлочный шов, 5-ниточный закрепляющий шов, расширяющий и цепочный швы, а также многие другие. У модели HUSKYLOCK™ s25 увеличенное швейное пространство, сенсорный графический дисплей, информационная система, двойное светодиодное освещение и гид по заправке нитей. Удлинительный столик входит в комплектацию.



HUSKYLOCK™ S21

4/3/2-ниточный оверлок имеет 21 программу, включая цепной и расширяющий швы. Оверлок HUSKYLOCK™ s21 уже имеет в памяти запрограммированные установки строчек и натяжений нитей, а также гид по заправке нитей. Удлинительный столик входит в комплектацию.



HUSKYLOCK™ S15

4/3/2-ниточный оверлок с 15 программами, дифференциалом, гидом по заправке нитей, регулируется длина стежка, ширина отреза и давление лапки. Имеется свободный рукав для обработки узких деталей одежды.



HUSKYLOCK™ 936

Автоматическая функция Швейного Советника на дисплее включает в себя 16 запрограммированных швов, куда входят оверлок для 2, 3, 4, 5 - ниток, роликовая и узкая кайма, цепной шов, плоский оверлок, расширяющие строчки и т.д. Швейный Советник автоматически устанавливает дифференциальную подачу материала и длину стежка. На машине есть свободный рукав и возможность ввода в память 50-ти специальных швов. Дисплей на 20 языках, в т.ч. русском.



HUSKYLOCK™ 910

Оверлок для 2, 3, 4 - ниток, Швейный Советник на дисплее предлагает 11 запрограммированных швов, куда входят оверлок для 2, 3, 4 - ниток, плоский оверлок, роликовая и узкая кайма и т.д. В оверлоке есть дифференциальная подача материала, свободный рукав и возможность ввода в память 50-ти специальных швов.



HUSKYLOCK™ 905

Оверлок для 2, 3, 4 - ниток, плоский оверлок, роликовая и узкая кайма, в оверлоке есть дифференциальная подача, свободный рукав и многое другое.



HUSKYLOCK™ 901

Оверлок HUSKYLOCK™ 901 шьет, подшивает, обрабатывает припуски и делает все это за одну операцию. HUSKYLOCK™ 901 – универсальная и скоростная машина для настоящих профессионалов. HUSKYLOCK™ 901 предлагает широкий диапазон швейных операций при помощи 2-х, 3-х и 4- нитей.

Оверлок сделает вашу швейную мастерскую полностью оборудованной. Ваш HUSKYLOCK™ от HUSQVARNA VIKING® прошьет, отрежет излишки ткани и обработает края за один раз быстро и безукоризненно. Оверлок также предоставляет множество возможностей для применения творческих и декоративных техник. Для более специализированных видов шитья к HUSKYLOCK™ имеются необходимые аксессуары. Сделайте ваши изделия более стильными с помощью лапки для пришивания бисерной нити, лапки для складок и вшивания канта.



ЛАПКА ДЛЯ ЭЛАСТИЧНОЙ ТЕСЬМЫ

620086596

для HUSKYLOCK™ s21, s25

Лапка для эластичной тесьмы направляет и растягивает узкую резинку (6-12 мм) во время ее пришивания к изделию. Это очень удобно при шитье спортивной одежды, нижнего белья и т.п.

Примечание: Для изменения натяжения эластичной тесьмы:

- Поверните винт натяжения вправо для усиления натяжения
- Поверните винт влево для ослабления натяжения.
- При шитье старайтесь не растягивать ткань.

1. Настройте машину на выбранную программу.
2. Ослабьте винт, находящийся впереди лапки для эластичной тесьмы, для ослабления ролика лапки. Вставьте эластичную тесьму в лапку и протяните ее под лапкой и назад.
3. Затяните винт для установки натяжения эластичной тесьмы.
4. Поверните маховик на себя и прошейте несколько стежков для закрепления эластичной тесьмы.
5. Положите под лапку край изделия и пришейте эластичную тесьму к изделию.
6. Проверьте полученную строчку и при необходимости измените установки.



ЛАПКА ДЛЯ БИСЕРНОЙ НИТИ

620086696

для HUSKYLOCK™ s21, s25

Лапка для бисерной нити беспрепятственно направляет бисерную нить по специальному каналу лапки для удобства украшения одежды и изделий домашнего интерьера.

1. Настройте машину на выбранную программу.
2. Протяните бисерную нить под лапкой по каналу.
3. Установите лапку для бисерной нити на машину.
4. Поворачивая маховик на себя, выполните несколько первых стежков для закрепления бисерной нити на месте.
5. Пришейте бусины вдоль края изделия, обрезая немного край ткани во время шитья. Или прошейте вдоль сложенной ткани без обрезания

Примечание: Игла должна прокалывать ткань на расстоянии 1.5 мм от края ткани.

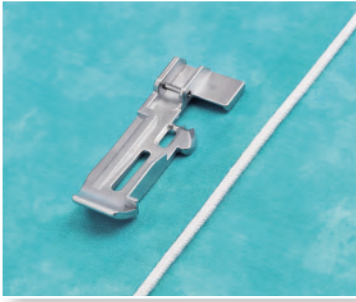

ЛАПКА ДЛЯ ВШИВАНИЯ КАНТА

620086796

Для HUSKYLOCK™ s21, s25

Эта лапка прекрасно подходит для вшивания канта в шов между двумя деталями изделия, придавая изделию профессионально обработанный вид. Выемка на нижней стороне лапки направляет кант во время вшивания в изделие. Вы можете использовать для работы готовый кант или изготовить кант из вашей ткани. Лапка для канта позволяет намного легче и быстрее придать изделию профессионально обработанный вид!

1. Настройте машину на выбранную программу.
2. Установите на машину лапку для канта.

Для вшивания канта в шов:

3. Разместите кант вдоль линии шва на лицевой стороне изделия. Сверху положите вторую деталь изделия лицевой стороной вниз.
4. Все вместе заведите под лапку, разместив кант в желобке на нижней стороне лапки.
5. Прошейте все вместе с кантом.
6. Желобок на внутренней стороне лапки направляет кант во время шитья.

Как сделать кант из вашей ткани:

7. Выкроите по косой полосы, чтобы ширина была достаточна для обхвата шнура плюс припуски на швы.
8. Уложите шнур на изнаночную сторону вырезанной полосы и оберните его.
9. Разместите ткань со шнуром под лапку для вшивания канта.
10. Прошейте. Желобок на внутренней стороне лапки будет направлять кант во время шитья.

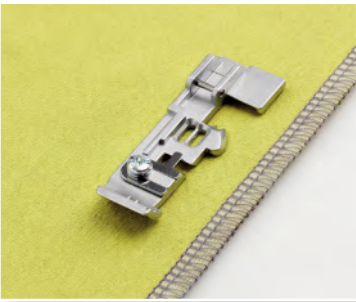

ЛАПКА ДЛЯ ВШИВАНИЯ ТЕСЬМЫ

620086896

Для HUSKYLOCK™ s21, s25

Эта лапка служит для вшивания тесьмы в шов, чтобы предотвратить швы от растяжения. Это особенно полезно для плечевых швов. С этой лапкой вы можете одновременно вшивать тесьму и обрабатывать край изделия.

1. Настройте машину на 4-ниточный оверлочный шов.
2. Заверните тесьму в направляющую лапки.
3. Отрегулируйте винт в соответствии с шириной тесьмы.
4. Установите лапку на машину.
5. Прошейте шов.

Примечание: Рекомендуется использовать тесьму шириной 8 мм.



ЛАПКА ДЛЯ ПОТАЙНОЙ ПОДГИБКИ & КРУЖЕВА

620086996

для HUSKYLOCK™ s21, s25

Лапка для потайной подгибки прекрасно подходит для обработки плотных изделий потайной строчкой и для пришивания кружева. В ходе одной операции изделие подшивается, обметывается и обрезается.

Инструкция по потайной подгибке изделия:

1. Настройте машину на выбранную программу.
2. Установите лапку для потайной подгибки.
3. Подверните и приутюжьте изделие на нужную величину подгибки. Отверните подгибку от себя на лицевую сторону изделия. Оставьте 6 мм для обработки края. (См. рисунок)
4. Уложите изделие под лапку и направьте сложенный край вдоль направителя лапки.
5. Ослабьте винт направителя для регулировки направителя на нужное место сгиба, чтобы игла захватывала только 1-2 нити основной ткани изделия на сгибе.
6. Придерживая изделие во время шитья, направляйте сгиб ткани вдоль направителя.
7. Разложите сгиб изделия и проутюжьте край.
8. Перед началом шитья основного изделия обязательно выполните пробный образец.

Инструкция по пришиванию кружева:

1. Настройте машину на выбранную программу.
2. Установите лапку для потайной подгибки.
3. Разместите ткань под лапкой лицевой стороной вверх, на ткань положите кружево лицевой стороной вниз.
4. Ткань должна располагаться правее направителя и вдоль ножа. Кромка кружева должна идти с левой стороны направителя.
5. Ослабьте винт направителя и отрегулируйте направитель так, чтобы во время шитья игла входила в кромку кружева.
6. Направляйте ткань во время шитья, придерживая и направляя край кружева, чтобы оно всегда шло ровно вдоль направителя.
7. По окончании, разложите ткань с кружевом. Заверните шов на изнаночную сторону основной ткани и приутюжьте.
8. Если вы вшиваете кружево в середину изделия, то повторите все тоже самое для вшивания второй стороны кружева.



ЛАПКА ДЛЯ СБОРОК

620088396

для HUSKYLOCK™ s21, s25

Лапка для сборки идеально подходит для сборки одного слоя ткани или одновременной сборки и прострачивания двух слоев ткани. (Нижний слой ткани собирается в сборку, а верхний остается ровным.) Подходит для легких и средних тканей.

Совет:

Для увеличения полноты сборки:

- Повысьте натяжение игольной нитки
- Установите дифференциальную транспортировку на больший номер
- Отрегулируйте длину строчки до большего номера

Один слой ткани также можно собрать, поместив его под лапку и отрегулировав длину строчки, дифференциальную транспортировку и натяжение иглы до необходимой полноты.

1. Установите обметочную машину на требуемую строчку.
2. Защелкните лапку для сборки.
3. Вставьте нижний слой ткани (ткань для сборки) между игольной пластинкой и лапкой для сборки на всем расстоянии до обрезчика правильной стороной вверх.
4. Вставьте верхний слой ткани в отверстие лапки для сборки и выровняйте с нижним слоем правильной стороной вниз.
5. Опустите прижимную лапку и выполните вышивание. Двигайте ткань по направляющей ткани, чтобы нижний слой проходил свободно для сборки.



ПРИСБОРИВАЮЩАЯ ЛАПКА

620081496

для HUSKYLOCK™ s15

Лапка наиболее удобна при сшивании двух деталей одежды, причем нижнюю часть можно присборить непосредственно в процессе шитья, т.е. за одну операцию



ЛАПКА ДЛЯ РЕЗИНКИ

620081596

для HUSKYLOCK™ s15

Лапка используется на нашивания эластичной ленты на одежду. При этом степень присборивания края при необходимости может быть специально отрегулирована. Эта лапка также может использоваться для нашивания тесьмы, предотвращающей растягивание шва.

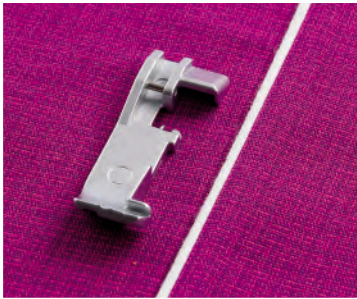

ЛАПКА ДЛЯ ВШИВАНИЯ КАНТА

620081696

для HUSKYLOCK™ s15

Лапка применяется для вшивания канта между двумя слоями ткани.



ПОДРУБОЧНАЯ ЛАПКА

620081796

для HUSKYLOCK™ s15

Лапка применяется для шитья края вязаных изделий, а также для подрубки, если необходимо чтобы шов не был виден.



ЛАПКА ДЛЯ БИСЕРНОЙ НИТИ

620081896

для HUSKYLOCK™ s15

Лапка используется для вшивания/нашивания бисерной нити, пайеток и т.д.



ЛАПКА ДЛЯ КРУЖЕВ

620081996

для HUSKYLOCK™ s15

Лапка используется для пришивания кружева или тесьмы..

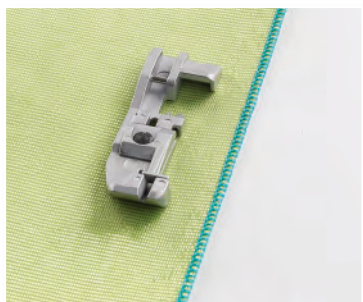

ЛАПКА ДЛЯ ПРИШИВАНИЯ ШНУРА

620082096

для HUSKYLOCK™ s15

Лапка применяется для пришивания шнура (корд, нейлоновая леска и т.д.) толщиной до 1 мм. Этот прием широко применяется для создания воздушных воланов, например на свадебных платьях.



ЛАПКА ДЛЯ НЕВИДИМОЙ ПОДГИБКИ

1650012440

для HUSKYLOCK™ 901 1,0 mm

Имеются две различные лапки. Лапка для невидимой подгибки 0,5 мм используется для тонких и средних тканей. Лапка для невидимой подгибки 1,0 мм используется для средних и плотных тканей.

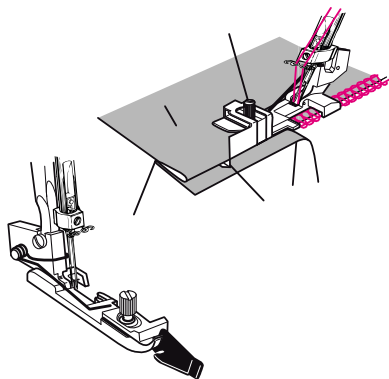

1. Установите лапку для невидимой подгибки.
2. Подверните край как на рисунке.
3. Установите длину стежка на 4–5 и ширину на 5,5. Положите ткань под лапку для невидимой подгибки и подогнутый край на направитель. Ослабьте направитель и отрегулируйте его так, чтобы левая игла слегка касалась подгибки. Прошейте сначала на лоскутке перед тем, как начинать шить изделие.

Подсказка: используйте направитель при шитье защипов без разрезания ткани.



ЛАПКА ДЛЯ ВШИВАНИЯ КАНТА

УЗКАЯ 2141012408

для HUSKYLOCK™ 936, 910, 905

ШИРОКАЯ 1650002460

для HUSKYLOCK™ 901

Ваш оверлок имеет две дополнительные лапки для вшивания канта. Одна из них предназначена для стандартного канта, а широкая лапка – для широкого декоративного канта. Техника шитья в обоих случаях одинакова. С помощью этих лапок вшить и вдевать тесьму будет легче и быстрее. Установка машины: 3 или 4 -нит. оверлок, длина „N“, ширина „N“, положение язычка „N“.

Материал: ткань средней плотности и тесьма с утолщением.
Натяжение: нормальное, (LN) N, (RN) N, (UL) N, (LL) N.

Шитьё:

1. Замените обычную лапку на лапку для вшивания канта.
2. Разрежьте материал на две части и вставьте кант между двумя отрезками материала (соединив лицевые стороны).
3. Положите отрезки материала под лапку так, чтобы кант с утолщением укладывался в углубление под лапкой.
4. Шейте.

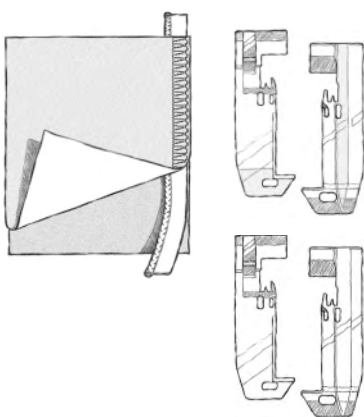



ЛАПКА ДЛЯ СБОРОК

2141002502

для HUSKYLOCK™ 936, 910, 905

1257002560

для HUSKYLOCK™ 901

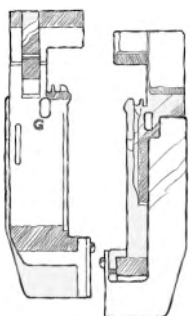

Лапка для сборки еще известна как разделяющая. Она используется для сшивания двух отрезков материала, собирая одновременно один из них. Установка машины: 4-нит. оверлок, длина 3–4, ширина N, положение язычка „N“. Иглы: левая „С“, правая „D“. Дифференциал подачи: 2–2,5. Материал: две полосы легкого тканного материала. Натяжение: (LN) 8, (RN) 8, (UL) N, (LL) N.

1. Наденьте лапку для сборки.
2. Поднимите прижимную лапку и поднимите иглы в самое верхнее положение.
3. Положите нижний материал между пластиной собирающей лапки и подведите его к иглам, в упор к верхнему ножу лицевой стороной вверх.
4. Положите верхний материал в проем собирающей лапки и накройте нижним материалом лицевой стороной вниз.
5. Опустите прижимную лапку и шейте, направляя материал вплотную к направляющей.
6. Не удерживайте нижний материал, когда он собирается.



ЛАПКА ДЛЯ ПРИШИВАНИЯ РЕЗИНКИ

2141002407

для HUSKYLOCK™ 936, 910, 905

1650002450

для HUSKYLOCK™ 901

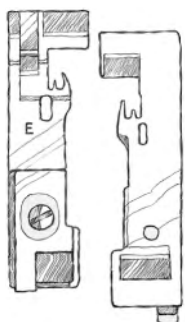

Лапка для пришивания резинки направляет и растягивает узкую эластичную полоску, когда вы пришиваете ее к материалу. Установка на машине: 3-нит. оверлок, длина 4–5, ширина N, положение язычка N. Материал: ткань средней плотности. Установите натяжение на нормальное – N.

1. Освободите винт спереди на лапке, чтобы уменьшить натяжение на ролике и вставьте резинку в лапку.
2. Наденьте лапку на Huskyllock и протяните резинку, чтобы она вышла сзади лапки.
3. Прошейте резинку настолько, чтобы она начала выходить из лапки. Затяните винт натяжения, чтобы он растягивал резинку.
4. Положите материал под лапку и шейте вместе с резинкой.
5. Проверьте стежки и при необходимости отрегулируйте натяжение.
6. Отрегулируйте натяжение резинки: а. Поверните винт натяжения вправо, чтобы увеличить натяжение. (Вправо – больше.). б. Поверните винт влево, чтобы ослабить натяжение. (Влево – меньше.).



ОБЕРЛОК ШИТЬЕ И
РАСПОШИВАЛЬНЫЕ
СТРОЧКИ

К последним моделям HUSKYLOCK™ от HUSQVARNA VIKING® имеются аксессуары для шитья распошивальных швов. Вы даже можете использовать их для украшения изделий.



КОМПЛЕКТ ПРИНАДЛЕЖНОСТЕЙ ДЛЯ HUSKYLOCK™ 936 COVERSTITCH KIT

412671601

Для лёгкого выполнения практических и декоративных оверлочных строчек на оверлоке Huskylock 936 мы советуем вам приобрести комплект принадлежностей для Huskylock 936 Cover stitch kit. В набор входит четыре лапки для пяти различных техник шитья: лапка для вшивания шнура и защипов, направляющая скоба для шнура, лапка для штрипок, лапка для подгибки и лапка для окантовки косой бейкой.

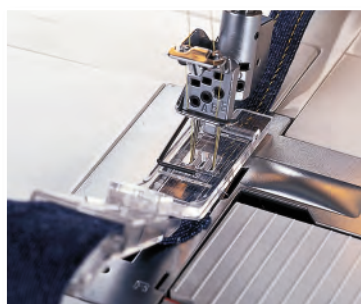

ЛАПКА ДЛЯ ШТРИПОК

412671301

для HUSKYLOCK™ 936

Установите машину на плоский шов.

Чтобы прошить штрипку:

1. Нажмите на кнопку выбора стежка и удерживайте её в нажатом положении, пока не покажется автоматический режим – „Auto M“ „Cover stitch wide“ – широкая двойная строчка.
2. Нажмите на кнопку выбора материала и удерживайте её в нажатом положении, пока не покажется соответствующий тип материала. Примечание: пользуйтесь при этом иглой A & E.
3. Поднимите лапку и наденьте лапку для штрипок.
4. Подрежьте верхние уголки. Примечание: ширина ленты может быть 1" (23–25 мм).
5. Вставьте ленту в направляющую. Пользуйтесь пинцетом для ввода ленты в отверстие спереди на лапке.
6. Вытяните ленту, чтобы она выступала сзади лапки на 2" (5 см).
7. Опустите лапку и введите материал под лапку до иголок.
8. Прошейте сверху сложенную в лапке ленту двойной строчкой.

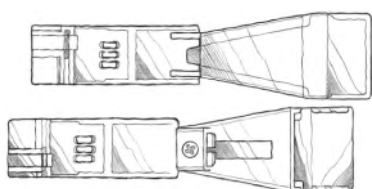



ЛАПКА ДЛЯ ПОДГИБКИ

412671401

для HUSKYLOCK™ 936

Установите машину на плоский шов.

Чтобы сделать подгибку::

1. Нажмите кнопку выбора строчки и не отпускайте, пока не появится надпись „Auto M“ „Coverstitch wide“ - широкая двойная строчка.
2. Нажмите на кнопку выбора материала и удерживайте её в нажатом положении, пока не покажется соответствующий тип материала.

Примечание: пользуйтесь при этом иглой A & E.

3. Наденьте лапку
4. Подверните материал на расстоянии в 1" (23 мм) от края.
5. Вставьте материал под лапку, положив его подогнутой стороной вниз.
6. Подложите ткань под направлятель так, чтобы она касалась иголок.
7. Опустите лапку и шейте.

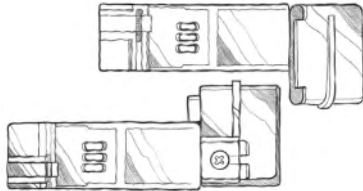

ЛАПКА ДЛЯ ОКАНТОВКИ КОСОЙ БЕЙКОЙ

412671501

для HUSKYLOCK™ 936

Установите машину на плоский шов.

Чтобы сделать окантовку бейкой:

1. Нажмите на кнопку выбора стежка и удерживайте её в нажатом положении, пока не покажется автоматический режим – „Auto M“ „Cover stitch wide“ – широкая двойная строчка.
2. Нажмите на кнопку выбора материала и удерживайте её в нажатом положении, пока не покажется соответствующий тип материала.

Примечание: пользуйтесь при этом иглой A & E.

3. Поднимите лапку и наденьте лапку для окантовки косой бейкой.
4. Отрежьте два верхних уголка. Примечание: вы можете использовать косую бейку шириной 1"–1 1/4" (25–28 мм).
5. Вставьте бейку в направляющую. Пользуйтесь пинцетом для ввода её в отверстие спереди на лапке.
6. Вытяните косую бейку, чтобы она выступала сзади лапки на 2" (5 см).
7. Опустите лапку и прошейте бейку, чтобы попробовать шов.
8. Поднимите лапку и вставьте материал с левой стороны направляющей бейки, чтобы край материала прилегал к пришитому краю бейки.
9. Опустите лапку и прошейте бейку вдоль края материала.

Совет: придерживайте конец бейки сзади лапки, направляя его до тех пор, пока материал не войдет под иглы.



НАПРАВЛЯЮЩАЯ ЛИНЕЙКА И ДЕРЖАТЕЛЬ

412716845

для HUSKYLOCK™ 936

При шитье защипов или при стежке цепным швом на вашем Huskylock направляющая линейка и держатель помогут проложить идеально ровные строчки.

Для цепного шва:

1. Ослабьте винт прижимной лапки на 3 или 4 поворота. Не вынимайте винт.
2. Вставьте держатель (782) в винт прижимной лапки. Затяните винт.
3. Вставьте направляющую линейку (784) под зажим держателя с левой стороны.
4. Отрегулируйте положение линейки, двигая ее вправо или влево. Направляющая линейка используется при шитье параллельных строчек.

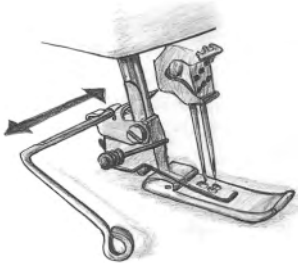

ЛАПКА ДЛЯ ЗАЩИПОВ И НАПРАВИТЕЛЬ

412716245

для HUSKYLOCK™

Вы сможете быстро и просто сделать красивые защипы при помощи этой лапки и направителя. Идеально подходит для шитья блузок, нижнего белья и изделий под старину.

Для шитья защипов:

1. Установите узкий плоский шов (Coverstitch narrow). Установите машину на плоский шов.
2. Выберите тип ткани.
3. Поднимите прижимную лапку и вставьте направитель (750 В) в отверстие на передней части игольной пластины. (рис.А)
4. Наденьте лапку для защипов.
5. Следуйте рекомендациям дисплея по установке натяжения нитей.

Примечание: Используйте иглы В+ Е.

6. Положите ткань под лапку и под иглы. (рис.В)
7. Опустите прижимную лапку и шейте.

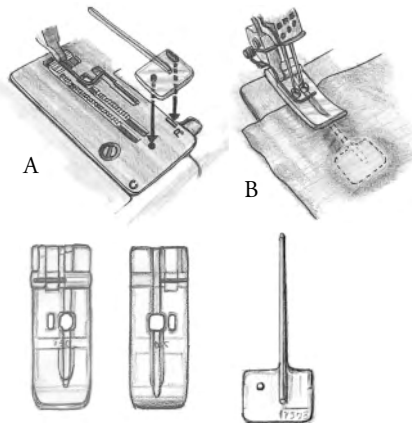



ЛАПКА ДЛЯ НАШИВАНИЯ КРУЖЕВА

412716445

для HUSKYLOCK™ 936

Вы сможетешить кружево вдоль края материала, используя плоский шов на HUSKYLOCK™ 936. Шейте нижнее белье, красивые носовые платочки или льняные скатерти.

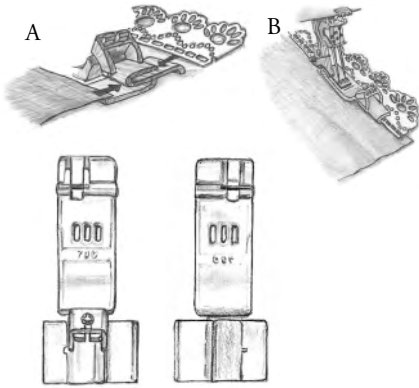

1. Выберите расширяющие швы (широкую двойную строчку для ткани средней плотности или узкую двойную строчку для легких тканей).
2. Выберите тип ткани. Поднимите прижимную лапку и наденьте лапку для нашивания кружева (790 В).
3. Следуйте рекомендациям дисплея по установке игл и натяжению нитей.
4. Вставьте ткань в левую направляющую лапки и под иглы. Вставьте кружево в правую направляющую лапки и за иглы. (рис. А)

Примечание: Используйте пинцет для заправки ткани и кружева под иглы.

5. 6. Опустите прижимную лапку и шейте. (рис. В)



ЛАПКА ДЛЯ ПРИШИВАНИЯ КРУЖЕВА СПОДВОРОТОМ ТКАНИ

412716545

для HUSKYLOCK™ 936

Подверните ткань вдоль края и пришейте кружево за одну простую операцию для красивого обрамления изделия, используя плоский шов и лапку для пришивания кружева с подворотом ткани.

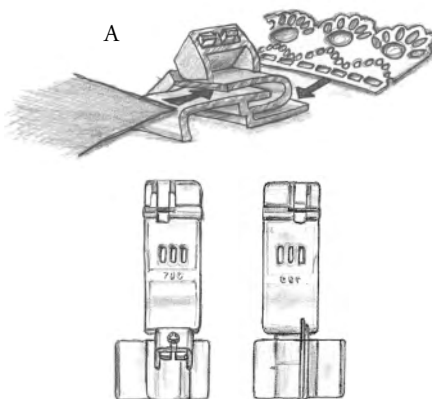

1. Установите расширяющий шов (широкую двойную строчку).
2. Выберите тип ткани.
3. Поднимите прижимную лапку и наденьте лапку для пришивания кружева (790 С).
4. Следуйте рекомендациям дисплея по установке игл и натяжению нитей.
5. Вставьте кружево в правую направляющую и вытащите его на 2,5 см за иглы. (рис. А)
6. Загните ткань на 6 мм. Вставьте ткань в левую направляющую загнутым краем вниз. Заведите ткань под лапку к иглам.
7. Опустите прижимную лапку и шейте.

Примечание: Используйте иглы А, Е.

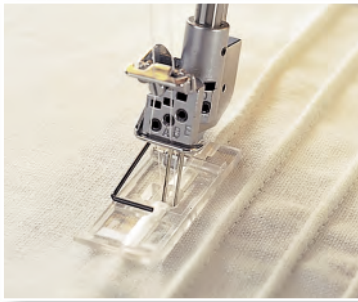

КОМПЛЕКТ ДЛЯ ПРИШИВАНИЯ ШНУРА И ВШИВАНИЯ КАНТА

412671101

Для HUSKYLOCK™ 936

Защипы:

1. Нажмите кнопку выбора строчки и не отпускайте, пока не появится надпись „Auto N“ „Coverstitch narrow“. Установите машину на узкий плоский шов.
2. Нажмите на кнопку выбора материала и удерживайте её в нажатом положении, пока не покажется соответствующий тип материала.

Примечание: пользуйтесь при этом иглой В & Е.

3. Поднимите лапку и наденьте лапку для вшивания шнура.
4. Вставьте в отверстие направляющую пластинку для шнура спереди на игольной пластине.
5. Вставьте шнур в отверстие пластинки и проведите его под желобок лапки.

Примечание: толщина шнура может быть 1/8"–1/4" (1,5–2,0 мм).

6. Вытяните конец шнура примерно на 2" (5 см) сзади лапки.
7. Вставьте материал между лапкой и шнуром. Введите материал под лапку до иголок.
8. Опустите лапку и шейте.

Примечание: придерживайте шнур сзади лапки, когда начинаете шить.

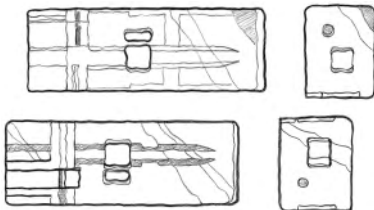

Вшивание шнура:

1. Нажмите кнопку выбора строчки и не отпускайте, пока не появится надпись „Auto L“. Установите машину на цепной шов (Chainstitch).
2. Нажмите на кнопку выбора материала и удерживайте её в нажатом положении, пока не покажется соответствующий тип материала.

Примечание: хотя в инструкции и рекомендуется игла А, пользуйтесь иглой В.

3. Снимите стандартную лапку и наденьте лапку для вшивания шнура.

Примечание: направляющая пластинка для шнура не используется в этой технике.

4. Вставьте шнур в желобок лапки. Вытяните конец шнура позади лапки примерно на 2" (5 см).

Примечание: пользуйтесь шнуром в 1/8"–1/4" (1–2,0 мм).

5. Обверните материал вокруг шнура спереди лапки. Проведите материал под лапку.
6. Опустите лапку и прошейте над шнуром и материалом.

Примечание: придерживайте шнур позади лапки, когда начинаете шить.



ЛОТОК ДЛЯ ОТХОДОВ

2141001154

Для HUSKYLOCK™ 936, 910, 905

Удобный лоток для мусора устанавливается под оверлоком для сбора обрезков материала, ниток и мусора.



ИГЛЫ INSPIRA™

INSPIRA™



УНИВЕРСАЛЬНЫЕ ИГЛЫ

620069896: (5 размер 60)

620069996: (10 размер 60)

620070096: (5 размер 70)

620070196: (10 размер 70)

620070296: (5 размер 75)

620070396: (5 размер 80)

620070496: (10 размер 80)

620070596: (5 размер 90)

620070696: (10 размер 90)

620070796: (5 размер 100)

620070896: (10 размер 100)

620070996: (5 размер 110)

620071096: (5 размер 120)

620071196: (1 размер 70, 2 размер 80, 2 размер 90)

620071296: (2 размер 70, 6 размер 80, 2 размер 90)

Универсальные иглы (H) имеют слегка закругленную остриё и могут быть самого разного размера. Иглы предназначены для обычного шитья на тканях различной фактуры.

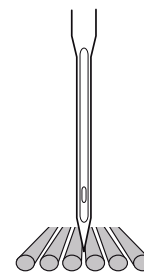

ИГЛЫ ДЛЯ ОТСТРОЧКИ ПО ВЕРХУ

620071396: (5 размер 80)

620071496: (5 размер 90)

620071596: (5 размер 100)

Очень широкое ушко на этой игле позволяет использовать ее с успехом для верхнего шва с более толстой ниткой. Как ушко, так и канавка большего размера, для таких видов шитья, как изготовление кружева на машине или украшение „дикого“ квилта такими украшениями, как петля, обработанная кручёной шёлковой нитью, хлопок 12 и 30 и другими декоративными нитями.

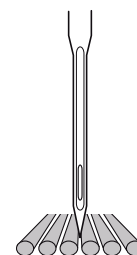



ВЫШИВАЛЬНЫЕ ИГЛЫ

620071696: (3 размер 75, 2 размер 90)

620071796: (5 размер 75)

620071896: (5 размер 90)

На вышивальных иглах (H-E) имеется специальная выёмка и слегка закругленное острие, а отверстие ушка несколько больше, чтобы не повредить материал или нитку. Используйте с металлической и другими специальными нитями для вышивания и декоративного шитья.

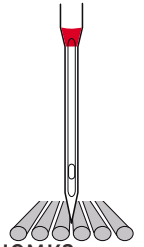

ИГЛЫ ДЛЯ ПЛОТНЫХ ТКАНЕЙ

620071996: (2 размер 90, 2 размер 100, 1 размер 110)

620072096: (5 размер 70)

620072196: (5 размер 80)

620072296: (5 размер 90)

620072396: (5 размер 100)

620072496: (5 размер 110)

Иглы для плотного материала (H-J) острые и не гнутся, проходя через плотную ткань. Игла подходит для плотного, волокнистого материала.

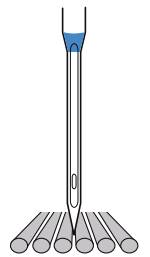

ИГЛЫ ДЛЯ КВИЛТИНГА

620072696: (3 размер 75, 2 размер 90)

620072796: (5 размер 75)

620072896: (5 размер 90)

На иглах для квилтинга (H-Q) имеется специальный скос и округлое остриё, что позволяет игле свободно проходить сразу через несколько слоев материала.

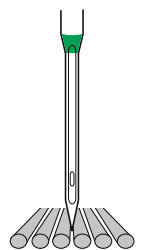



ИГЛЫ ДЛЯ ЭЛАСТИЧНЫХ ТКАНЕЙ

620072996: (5 размер 75)

620073096: (5 размер 90)

На игле для эластичного материала (H-S) есть специальная кромка, исключающая пропуск стежков при растяжении материала. Игла подходит для шитья трикотажных изделий, спортивных костюмов, тканей с начесом, синтетики и кожи.

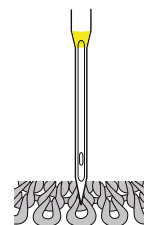

ИГЛЫ МИКРОТЕКС

620073196: (2 размер 60, 2 размер 70,
1 размер 80)

620073296: (5 размер 60)

620073396: (5 размер 70)

620073496: (5 размер 80)

620073596: (5 размер 90)

Иглы микротекс (H-M) очень острые, как иглы для плотных тканей, но обычно меньших размеров. Иглы используются для микроволокнистого, легкого и плотно-тканного материала.

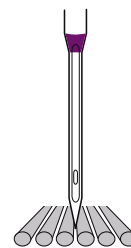

ИГЛЫ С ЛОПАСТЬЮ

620075296: (1 размер 100)

620075396: (1 размер 120)

Игла с лопастью имеет широкие лопасти с одной стороны; с их помощью вы сможете делать отверстия в ткани при выполнении французского кружева и других видов швов с эффектом ручной работы на натуральных тканях.

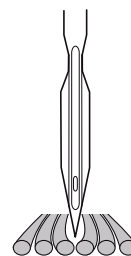



ДВОЙНЫЕ ИГЛЫ

620073696: (1 размер 70. 1.6 mm)

620073796: (1 размер 80. 1.6 mm)

620073896: (1 размер 80. 2 mm)

620073996: (1 размер 80. 2.5 mm)

620074096: (1 размер 80. 4 mm)

620074196: (1 размер 90. 3 mm)

620074296: (1 размер 90. 4 mm)

620074396: (1 размер 100. 4 mm)

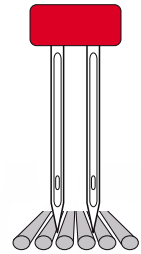

Двойная игла состоит из двух отдельных иголок, соединенные вместе. Игла предназначена для декоративных отделочных швов и защипов. Иглы имеют три размера (70, 80, 90) и три типа (универсальные, для плотных тканей, для вышивания), расстояние между иглами приведено в мм (1.6, 2.0, 2.5, 3.0, 4.0, 6.0). Чем больше размер, тем больше расстояние между иглами. Номера 4,0 и 6,0 используются только для прямой строчки.

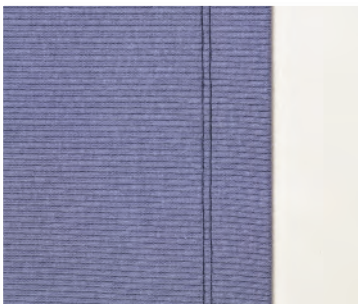

ОСОБЫЕ ДВОЙНЫЕ ИГЛЫ

620074696: (1 размер 100. 4 mm) двойная игла для плотных тканей

620074796: (1 размер 75. 2 mm) двойная игла для вышивания

620074896: (1 размер 75. 2.5 mm) двойная игла для эластичных тканей

620074996: (1 размер 75. 4 mm) двойная игла для эластичных тканей



ИГЛЫ С ОКРУГЛЫМ ОСТРИЁМ

620075596: (5 размер 70)

620075696: (5 размер 80)

620075796: (5 размер 90)

620075896: (5 размер 100)

620075996: (1 размер 70, 2 размер 80, 2 размер 90)

На этих иглах (H-SUK) остриё закруглено и не будет разрывать или срезать структурное волокно. Игла раздвигает нитки при прокалывании.



ИГЛЫ ДЛЯ КОЖИ

620076096: (5 размер 80)

620076196: (5 размер 90)

620076296: (5 размер 100)

620076396: (5 размер 110)

ИГЛЫ ДЛЯ КОЖИ

620084796: Quilt (5 размер 75)

620084896: Quilt (5 размер 90)

620084996: embroidery (5 размер 80)

620085096: embroidery (5 размер 90)

620085196: universal (5 размер 80)

620085296: universal (5 размер 90)

ИГЛЫ ДЛЯ ОВЕРЛОКОВ

620079596: (5 размер 80)

620079696: (5 размер 90)
